

Комбайн зерноуборочный самоходный КЗС-1218

Альбом учебных плакатов на 34 листах

2013

Комбайн зерноуборочный самоходный КЗС-1218

Альбом учебных плакатов на 34 листах

Перечень плакатов:

1	Комбайн зерноуборочный самоходный КЗС-1218 «ПАЛЕССЕ GS12».....	3
2	Молотилка самоходная.....	4
3	Очистка.....	5
4	Установка двигателя.....	6
5	Ходовая часть комбайна.....	7
6	Бункер зерновой. Выгрузное устройство.....	8
7	Аппарат молотильный.....	9
8	Кабина. Панели управления. Рулевая колонка.....	10
9	Пульт управления. Сиденье.....	11
10	Гидросистема привода ходовой части.....	12
11	Гидросистема рабочих органов и рулевого управления.....	13
12	Пневмосистема.....	14
13	Автоматическая система контроля (АСК).....	15
14	Электрооборудование.....	16
15	Соломоизмельчитель. Соломотряс.....	17
16	Регулировки ременных передач.....	18
17	Наклонная камера.....	19
18	Жатка для зерновых культур.....	20
19	Рекомендации по настройке жатки.....	21
20	Тележка транспортная.....	22
21	Техническое обслуживание.....	23
22	Техническое обслуживание.....	24
23	Перечень элементов схем электрических комбайна.....	25
24-33	Схема электрическая принципиальная (лист 1 - лист 10).....	26-35
34	Бортовой компьютер «Вулкан-04». Бортовая информационная управляющая система БИУС-03.....	36

Комбайн зерноуборочный самоходный КЗС-1218 «ПАЛЕССЕ GS12»

Самоходный зерноуборочный комбайн КЗС-1218 «ПАЛЕССЕ GS12» предназначен для прямой и раздельной уборки зерновых колосовых культур, а с применением комплектов оборудования или специальных приспособлений, для уборки подсолнечника, кукурузы на зерно, зернобобовых и крупяных культур, семенников трав и рапса на равнинных полях с уклоном до 8°.

Комбайн производит срез, обмолот, сепарацию, очистку зерна, накопление зерна в бункере с последующей выгрузкой в транспортное средство, а также обеспечивает уборку незерновой части урожая по следующим технологическим схемам:

- укладка соломы в валок;
- измельчение и разбрасывание соломы по полю.



- 1 – жатка для зерновых культур
- 2 – молотилка самоходная
- 3 – шнек горизонтальный
- 4 – шнек загрузной зерновой
- 5 – элеватор зерновой
- 6 – шнек выгрузной
- 7 – соломотряс
- 8 – дефлектор
- 9 – соломоизмельчитель
- 10 – верхний решетный стан
- 11 – нижний решетный стан
- 12 – элеватор колосовой
- 13 – шнек колосовой
- 14 – шнек зерновой
- 15 – домолочивающее устройство
- 16 – вентилятор
- 17 – стрясная доска
- 18 – отбойный битер
- 19 – барабан молотильный
- 20 – подбарабанье
- 21 – барабан-ускоритель
- 22 – транспортер наклонной камеры
- 23 – шнек
- 24 – режущий аппарат
- 25 – мотовило

Технические данные комбайна

Производительность по зерну за час основного времени, т/ч	18
Рабочая скорость движения, км/ч	8
Транспортная скорость движения, км/ч	20
Габаритные размеры комбайна, мм:	
а) в рабочем положении:	
- длина	11200
- ширина	7600
- высота с откинутыми клапанами	4500
б) в транспортном положении:	
- длина	18100
- ширина	3900
- высота	4000
Масса конструкционная (без транспортной тележки), кг	16600±500

Схема технологического процесса работы комбайна

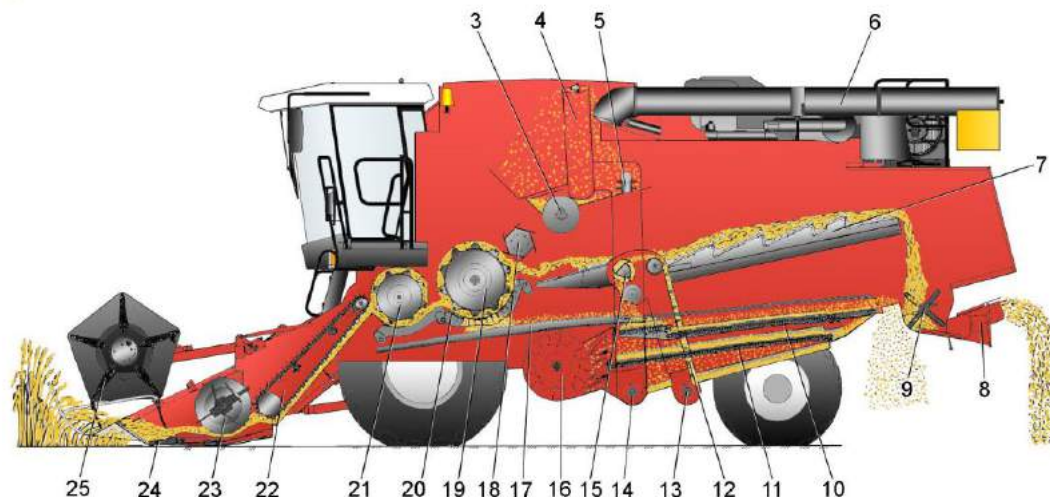

Очистка

Схема работы очистки

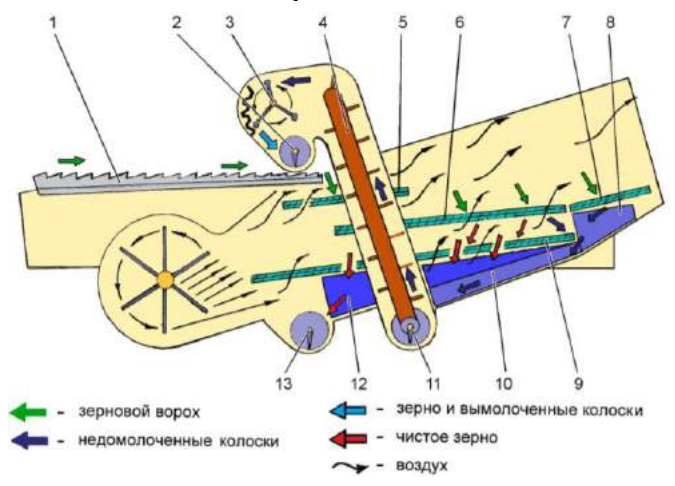

- 1 – доска стряная
- 2 - шнек распределительный
- 3 – устройство домолачивающее
- 4 – элеватор колосовой
- 5 – решето дополнительное
- 6 – решето верхнее
- 7 – удлинитель
- 8 – поддон удлинителя
- 9 – решето нижнее
- 10 – поддон колосовой
- 11 – шнек колосовой
- 12 – поддон зерновой
- 13 – шнек зерновой
- 14 – трубчатый регулировочный ключ
- 15 – механизм регулировки
- 16, 60 – тяги
- 17 – жалюзи решет
- 18 –дополнительные щитки
- 19 - щиток
- 20, 21 - планки
- 22 - детали крепления
- 23– ротор
- 24, 49, 57 – корпуса
- 25, 39, 43, 44 – шкивы
- 26, 32, 61 – валы
- 27 - опора
- 28 – крылач
- 29 – кожух сдвоенный
- 30 – элеватор

Технические данные очистки

Площадь решет, м ²	5,0
Число каскадов, шт.	3
Вентилятор	Двухсекционный центробежный с осевым забором воздуха
Частота вращения вала вентилятора, с ⁻¹	5,3 - 16
Способ регулирования частоты вращения вентилятора	Клиноременным вариатором, с электроприводом, управляемым из кабины

Настройка рабочих органов очистки

Культура	Положение жалюзи решет (А, мм)				Обороты вентилятора об/мин
	Дополнительное	Верхнее	Удлинитель	Нижнее	
Пшеница	14	12	9	8	650-800
Ячмень	14	12	9	8	550-700
Овес	14	12	9	8	550-650
Рожь	14	12	9	8	600-750
Люцерна	9	7	0	3 (пробивное) Ø3	360-600
Гречиха	12	10	12	6,5 (Пробивное) Ø6,5	360-550
Клевер	9	7	0	3 (Пробивное) Ø3	360-600
Рапс	12	9	6	5 (Пробивное) Ø5	400-600
Горох	14-17	14-17	14-17	10-12	650-800
Соевые бобы	14-17	14-17	14-17	10-12	650-800

Механизм регулировки жалюзи решет

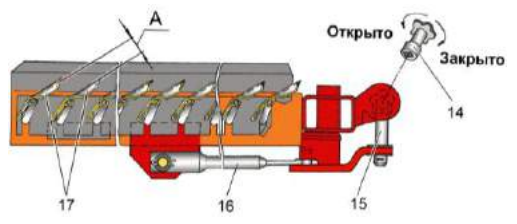

Установка дополнительных щитков на нижнем решете

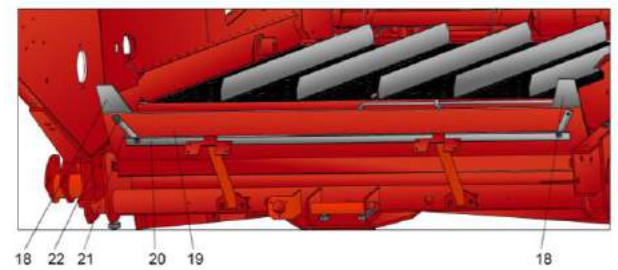

Устройство домолачивающее

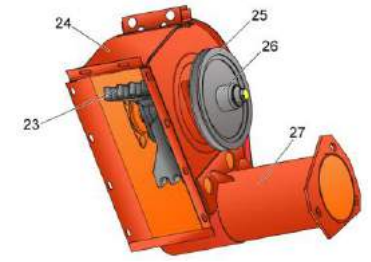

Вентилятор

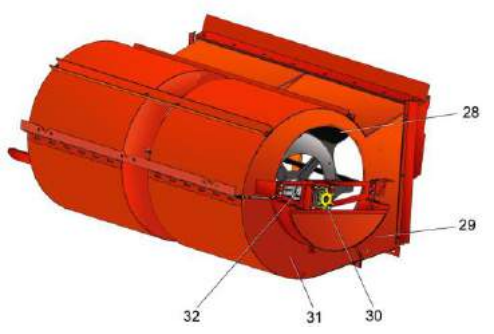

Контрпривод вариатора

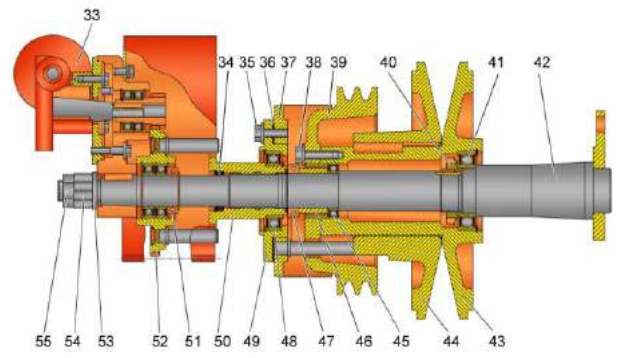

- 31 – поддон
- 33 – привод
- 34, 36 – прокладки
- 35, 38 – болты
- 37 – упор
- 40, 54, 55 – гайки
- 41, 45, 47, 48, 51 – подшипники
- 42 – ось
- 46, 50 – втулки
- 52 – колесо
- 56 – скребковый транспортер
- 58 – крышка
- 59 – кожух

Элеватор колосовой

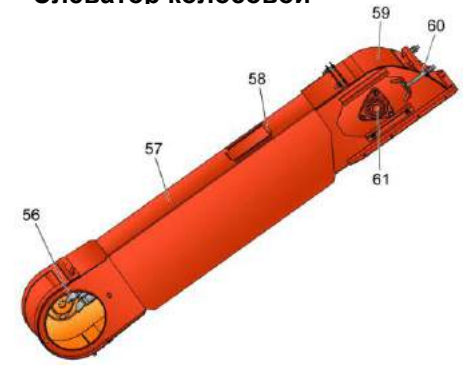

Установка двигателя

Установка двигателя International

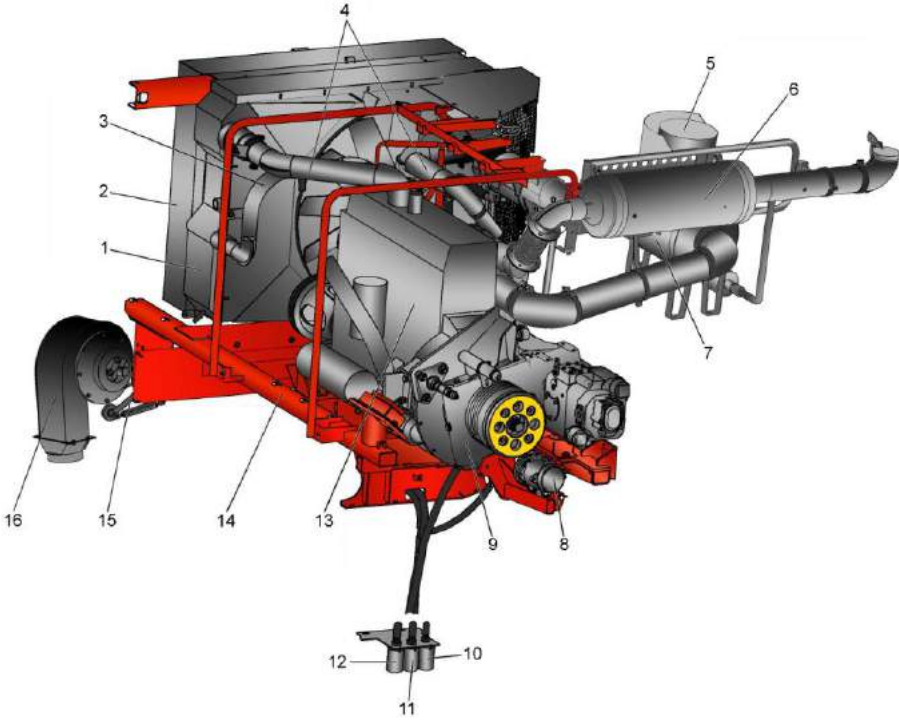

Технические данные установки двигателя

Марка	ЯМЗ-238ДЕ-22	ЯМЗ-238ДЕ-27	International DTA 530E (I-308)
Номинальная мощность двигателя, не менее, кВт	243	243	246
Номинальная частота вращения коленчатого вала, с ⁻¹	33	33	33
Удельный расход топлива номинальной мощности, г/кВт.ч	230	230	193
Объем топливного бака, л	600		

Установка двигателя ЯМЗ

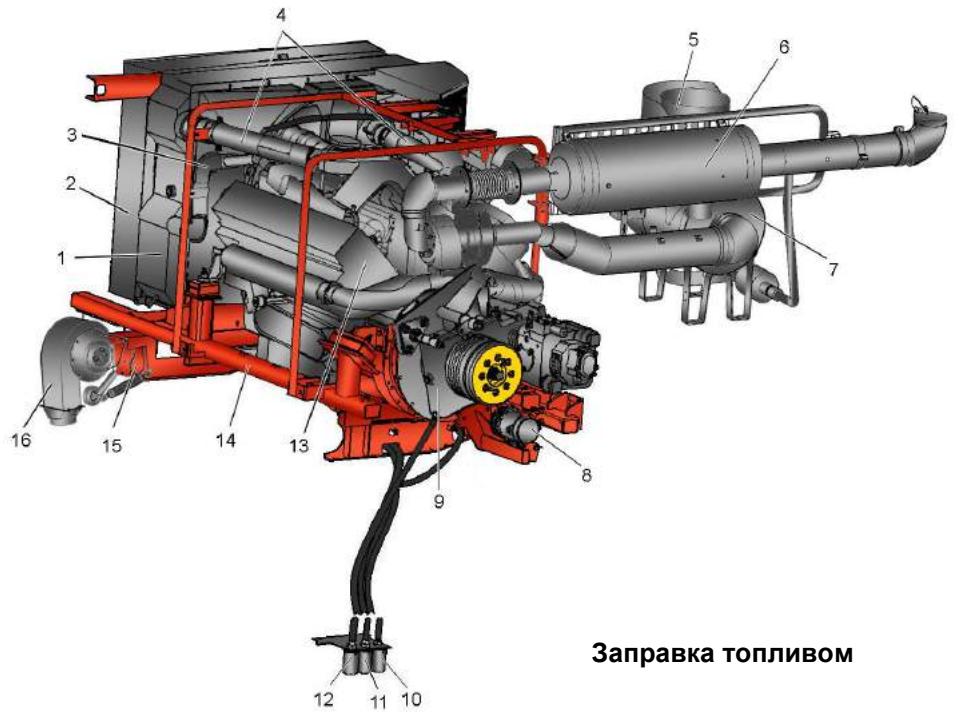

Установка вентилятора

- 1 – блок радиаторов
- 2 – воздухозаборник
- 3 – труба водяная
- 4 – трубы воздушные
- 5 – воздухозаборник вращающийся
- 6 – глушитель
- 7 – фильтр воздушный
- 8 – привод компрессора кондиционера
- 9 – главный привод
- 10 – сливной рукав охлаждающей жидкости
- 11 – сливной рукав масла из редуктора
- 12 – сливной рукав масла из картера двигателя
- 13 – двигатель
- 14 – рама подмоторная
- 15 – устройство натяжное
- 16 – вентилятор

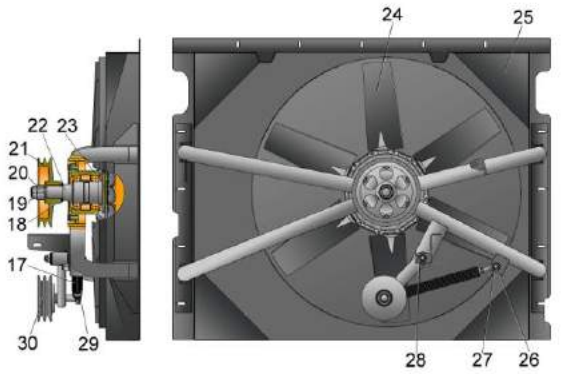

- 17 – пружина
- 18 – кольцо регулировочное
- 19, 20, 27, 28 – гайки
- 21 – шкив
- 22 – привод вентилятора
- 23 – крышка
- 24 – вентилятор
- 25 – диффузор
- 26 – ось
- 29 – болт
- 30 – рычаг

Заправка топливом

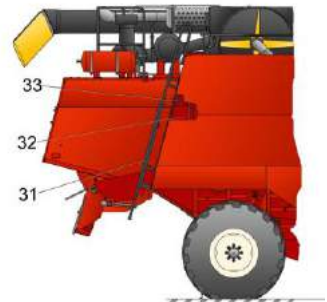

Ходовая часть комбайна

Шасси

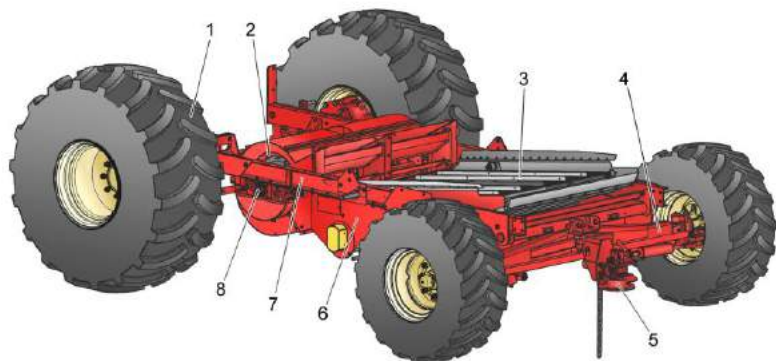

- 1 – мост ведущих колес
- 2 – вентилятор
- 3 – стан решетный нижний
- 4 – мост управляемых колес
- 5, 13 – устройство тяговое
- 6 – блок шнеков
- 7 – рама
- 8 – опора
- 9 – колпак корпуса буксирного устройства
- 10 – корпус буксирного прибора
- 11 – кронштейн корпуса буксирного прибора
- 12 – рукоятка
- 14, 44 – пружина

Технические данные ходовой части комбайна

Шины колес:	
- управляемых	18,4 R24
- ведущих	30,5L32
Диаметр колес, мм:	
- управляемых	1395±20
- ведущих	1840±25
Ширина колес, мм:	
- управляемых	467 max
- ведущих	775±15
Давление в шинах при эксплуатации, МПа	
- управляемых колес	0,23±0,02
- ведущих колес	0,2±0,02
Колея, мм	
- управляемых колес	3150
- ведущих колес	2870
Статистический радиус колес, мм	
- управляемых колес	620±15,5
- ведущих колес	830±10
База, мм	3865
Дорожный просвет, мм	330

Тяговое устройство

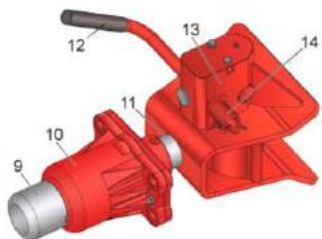

Мост ведущих колес

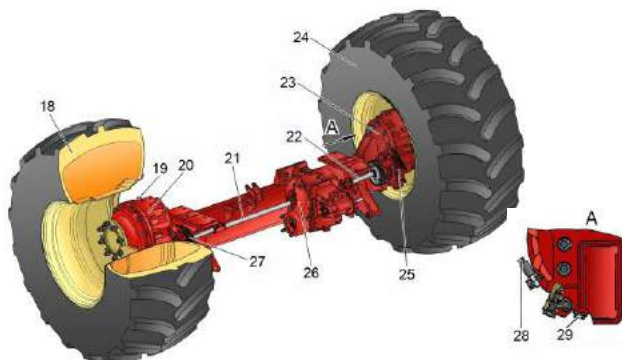

Мост управляемых колес

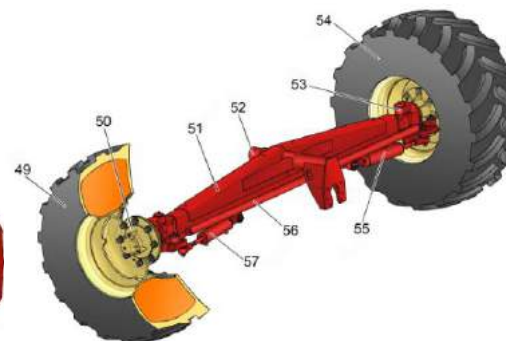

Поворотный кулак

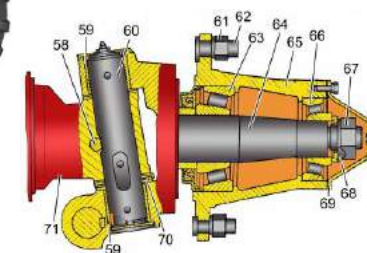

Бортовой редуктор

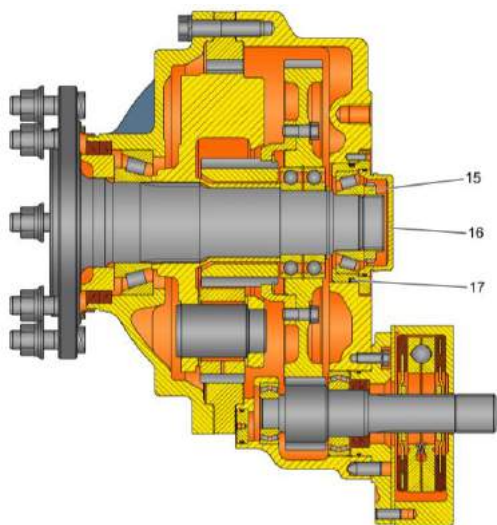

- 15, 40, 61, 67 – гайка
- 16 – крышка
- 17 – кольцо
- 18, 24, 49, 54 – колеса
- 19 – сапун
- 20, 23 – бортовой редуктор
- 21, 22 – полуоси
- 25, 27 – тормоза
- 26 – коробка передач
- 28 – контрольная пробка
- 29 – сливная пробка
- 30, 37, 39 – рычаги
- 31, 34, 71 – кронштейн
- 32, 48 – вилка

Регулировка тормозов

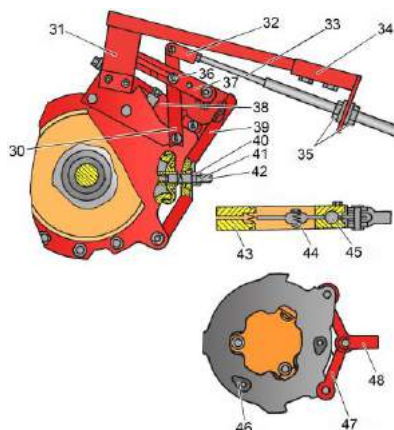

- 33 – трос
- 35 – гайки крепления троса
- 36, 52 – оси
- 38, 55, 57, – гидроцилиндры
- 41 – контргайка
- 42 – тяга
- 43 – диск
- 45 – шарик
- 46 – лунка
- 47 – тяга привода дисков
- 50, 65 – ступица колеса
- 51 – балка моста
- 53, 64 – поворотный кулак
- 56 – рулевая тяга
- 58 – клин шкворня
- 59 – подшипник скольжения
- 60 – шкворень
- 62 – болт
- 63, 66 – подшипник
- 68 – шайба стопорная
- 69 – колпак ступицы
- 70 – шайбы опорные

Регулировка сходимости колес

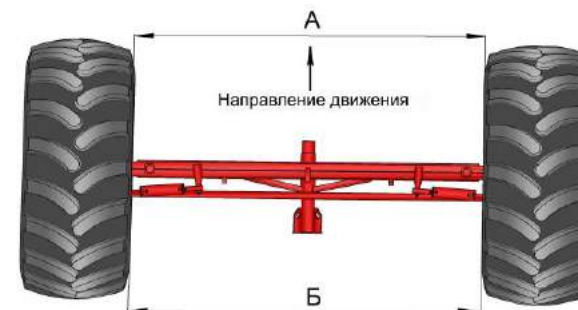

Бункер зерновой. Выгрузное устройство

Бункер зерновой

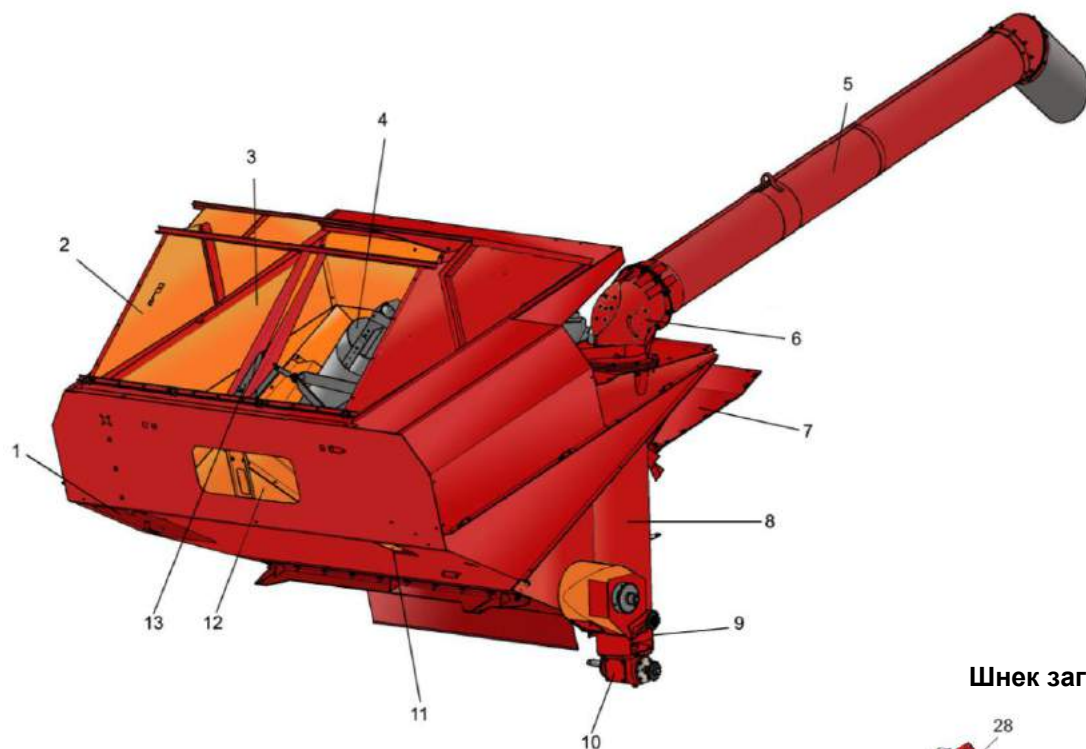

Технические данные бункера

Тип бункера	трансформируемый, с автоматической сигнализацией заполнения, с принудительной выгрузкой
Объем бункера зерна, м ³	8
Производительность выгрузного устройства, л/с	70
Частота вращения выгрузного шнека, с ⁻¹	11,7
Погрузочная высота выгрузного шнека, мм	4000
Длина вылета выгрузного шнека, мм	3300
Угол поворота выгрузного шнека, град.	101

Блок шнеков

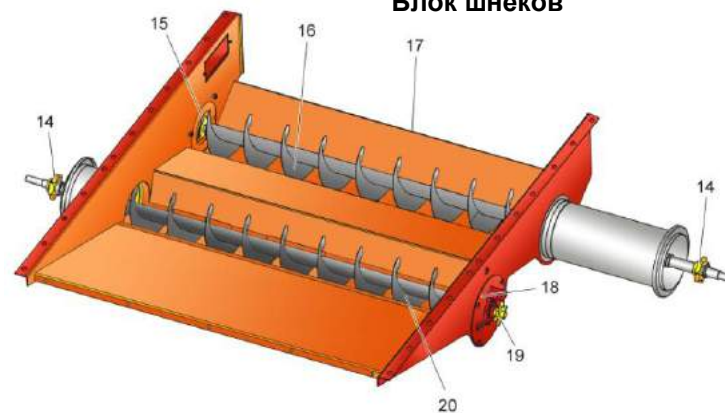

Шнек загрузной зерновой

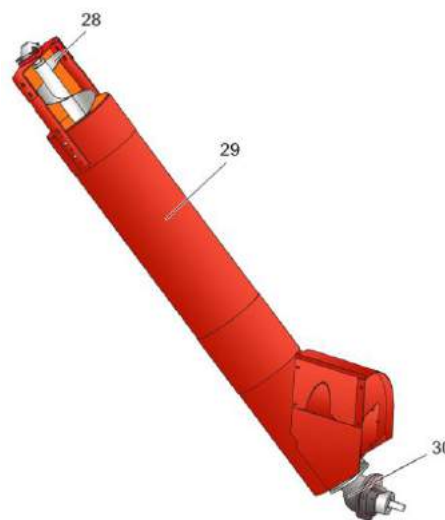

Элеватор зерновой

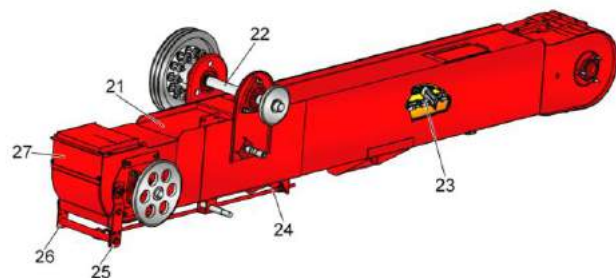

- 1 – крышка
- 2 – крышка бункера
- 3 – бункер
- 4 – шнек загрузной
- 5 – шнек поворотный выгрузной
- 6 – отвод с редуктором
- 7 – настил
- 8 – шнек наклонный выгрузной
- 9 – цепная передача привода шнека горизонтального
- 10 – редуктор
- 11 – окно пробоотборника
- 12 – смотровое окно
- 13 – электромеханизм
- 14, 19 – звездочки
- 15, 21 – корпуса
- 16 – шнек зерновой
- 17 – поддон
- 18 – опора
- 20 – шнек колосовой
- 22 – вал
- 23 – цепь элеватора
- 24 – тяга
- 25, 26 – коромысла
- 27 – крышка
- 28 – шнек
- 29 – кожух шнека
- 30 – редуктор

Аппарат молотильный

Технические данные молотильного аппарата

Молотильный барабан и механизм управления подбарабаньем

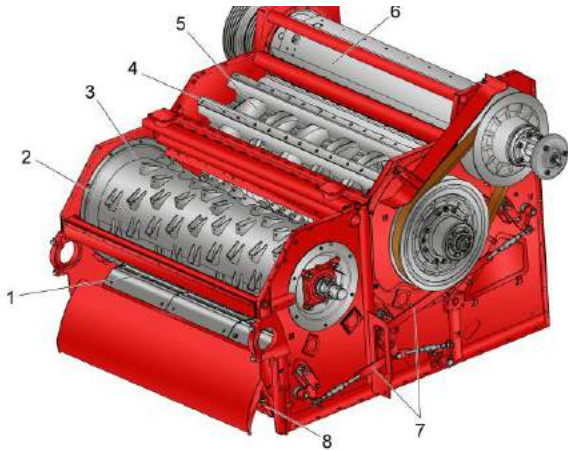

Камнеуловитель



Подбарабанье

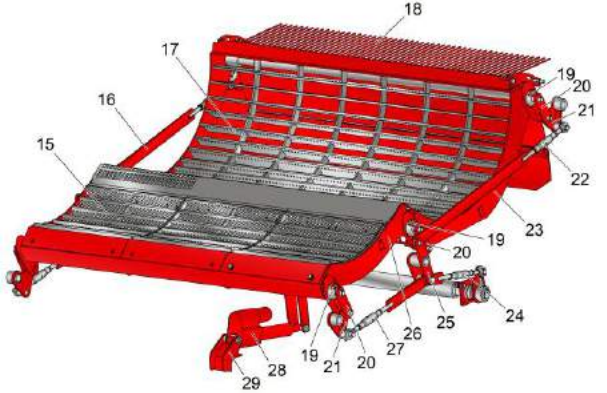

Вариатор барабана

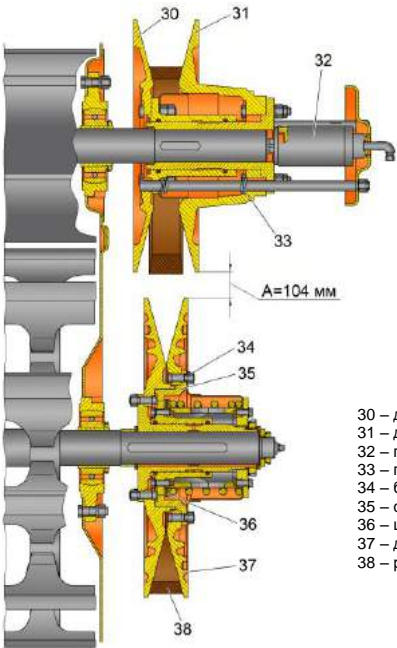

- 1 – подбарабанье
- 2 – барабан-ускоритель
- 3 – колпак
- 4 – бич
- 5 – барабан молотильный
- 6 – отбойный битер
- 7 – подвески подбарабанья
- 8 – камнеуловитель
- 9 – основание
- 10 – щит
- 11 – прижим
- 12 – ось
- 13 – гайка-барашек
- 14 – крышка

- 30 – диск подвижный ведущего шкива
- 31 – диск неподвижный
- 32 – гидроцилиндр
- 33 – пружины
- 34 – болт
- 35 – ступица
- 36 – шайбы регулировочные
- 37 – диск ведомого шкива
- 38 – ремень

Схема регулировки зазоров молотильного аппарата

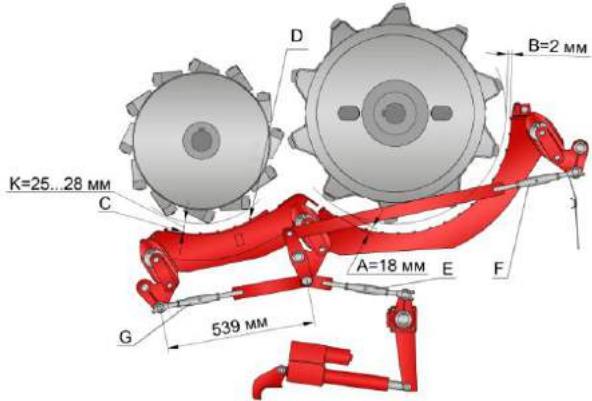

Тип молотильного аппарата

Ширина молотилки, мм
Частота вращения вала молотильного барабана, с⁻¹
Диаметр молотильного барабана, мм
Частота вращения вала барабана-ускорителя, с⁻¹
Диаметр барабана-ускорителя, мм

Подбарабанье

Общая площадь сепарации подбарабанья, м²
Диаметр отбойного битера, мм
Частота вращения отбойного битера, с⁻¹

бильный с бичами левого и правого направления рифов
1500
7,36-14,6
800
80% от скорости молотильного барабана
600
решетчатое прутково-планчатое с регулировкой электроприводом
2,39
398
13,1

- 15 – деки переднего подбарабанья
- 16, 22, 24, 27 – тяги
- 17 – дека заднего подбарабанья
- 18 – решетка пальцевая
- 19 – фиксаторы
- 20 – стяжки
- 21, 25 – рычаги
- 23 – каркас заднего подбарабанья
- 26 – каркас переднего подбарабанья
- 28 – электромеханизм
- 29 – кронштейн

Культура	Частота вращения молотильного барабана, с ⁻¹ (об/мин)	Зазор А между декой и молотильным барабаном, мм	Примечание
Пшеница	10.8-13.3 (650-800)	3-7	
Ячмень	10-11.6 (600-700)	3-7	
Овес	9.16-10.8 (550-650)	4-8	
Рожь	11.6-14.1 (700-850)	2-6	
Люцерна	13.3-14.5 (800-870)	3-5	С приспособлением для уборки семенников трав
Клевер	13.3-14.5 (800-870)	3-5	С приспособлением для уборки крупных культур
Гречиха	7-7.25 (422-435)	12-18	
Рапс	10-14.2 (600-850)	4-8	
Горох	5,83-9,16 (350-550)	12-20	С понижающим редуктором привода молотильного барабана
Соевые бобы	5, 83-9,16 (350-550)	12-20	С понижающим редуктором привода молотильного барабана и сменными деками переднего подбарабанья с овальными отверстиями 19x40 мм



Кабина. Панели управления. Рулевая колонка

Кабина

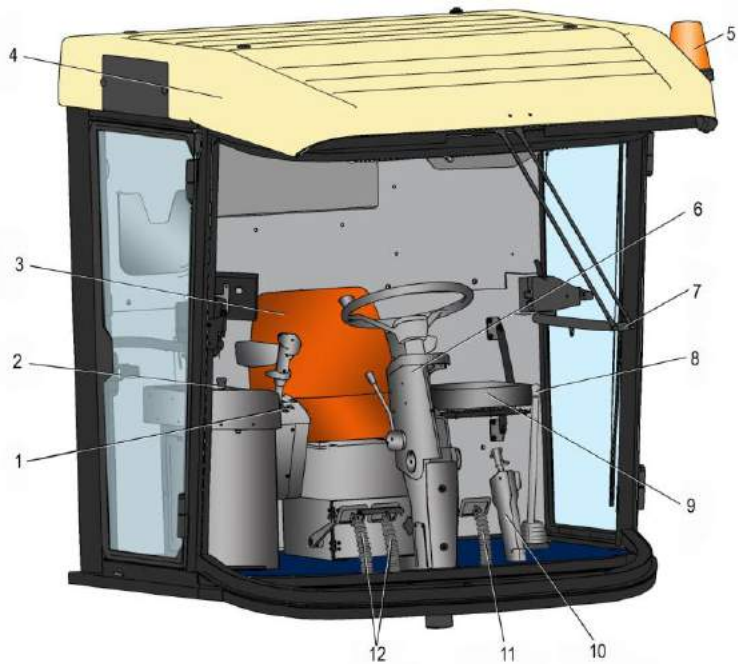

- 1 – блок управления
- 2 – пульт управления
- 3 – сиденье
- 4 – кабина
- 5 – маяк проблесковый
- 6 – колонка рулевая
- 7 – стеклоочиститель
- 8 – рычаг переключения передач
- 9 – дополнительное сиденье
- 10 – рукоятка стояночного тормоза
- 11 – педаль блокировки коробки диапазонов
- 12 – тормозные педали
- 13 – крышка блока предохранителей
- 14 – панель управления климатической установкой
- 15 – динамик автомагнитолы
- 16 – фильтр рециркуляции воздуха
- 17 – плафон освещения кабины
- 18 – кнопка включения задних рабочих фар
- 19 – кнопка включения передних рабочих фар
- 20 – кнопка включения маяков
- 21 – солнцезащитная шторка
- 22 – дефлекторы

Панели управления

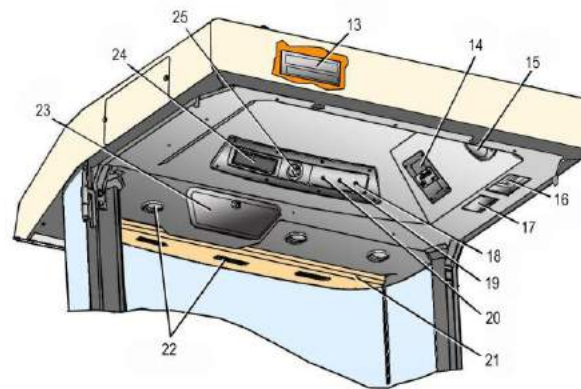

- 23 – охлаждаемый бокс
- 24 – место для магнитолы
- 25 – ручка включения стеклоочистителя
- 26 – ручка управления вентилятором
- 27 – ручка управления термостатом кондиционера
- 28 – ручка управления термостатом отопителя
- 29 – насос - дозатор
- 30, 45 – кронштейны
- 31 – опора
- 32, 46 – оси
- 33 – вал рулевой
- 34 – крышка
- 35 – выключение аварийной сигнализации
- 36 – подрулевой переключатель
- 37 – колпак
- 38 – колесо рулевое
- 39 – ручка
- 40 – крышка
- 41 – контрольная лампа указателей поворотов

Панель управления кондиционером

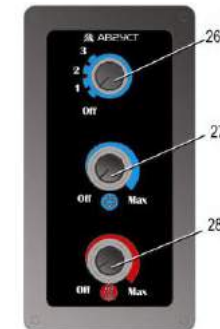

Механизм переключения передач

Рулевая колонка

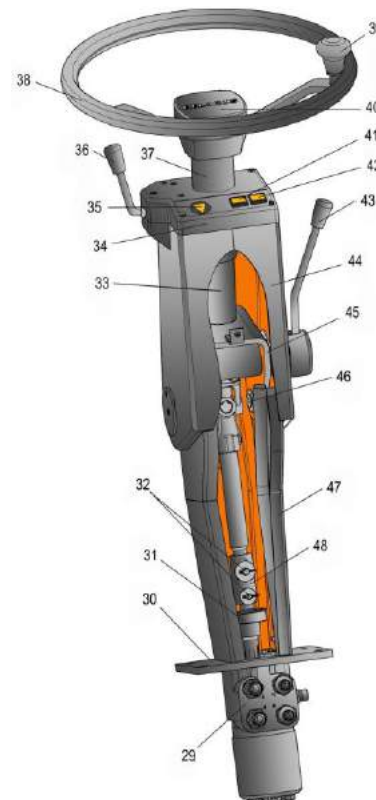

- 42 – контрольная лампа дальнего света
- 43 – рукоятка фиксации угла наклона колонки
- 44 – кожух
- 47 – стойка
- 48 – втулка
- 49, 56 – тяги;
- 50 – блок переключения
- 51 – муфта
- 52 – чехол
- 53 – гайка
- 54 – рукоятка
- 55 – рычаг
- 57 – опора
- 58 – шток

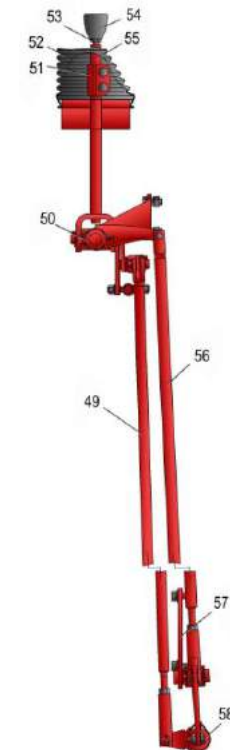

Пульт управления. Сиденье

Пульт управления



Схема переключения передач

↑ Направление движения

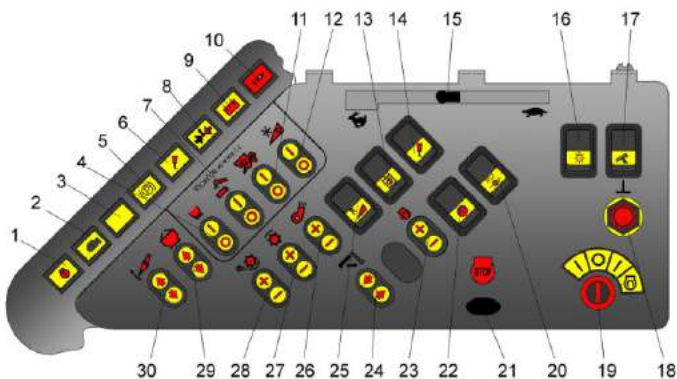
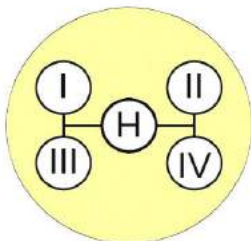

I, II, III, IV – передачи
N - нейтраль

Сиденье

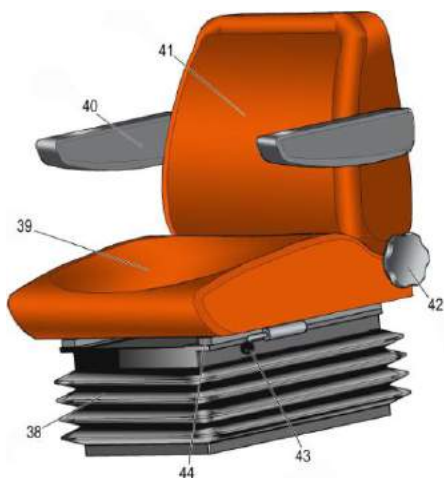

- 1 - контрольная лампа «Стоп» двигателя SEL (красная, только для комбайнов с двигателем International)
- 2 - контрольная лампа контроля двигателя CEL (желтая, только для комбайнов с двигателем International)
- 3 - контрольная лампа интервалов обслуживания двигателя CIL (желтая, только для комбайнов с двигателем International)
- 4 - резерв
- 5 - контрольная лампа стояночного тормоза (красная)
- 6 - контрольная лампа включения централизованной системы смазки
- 7 - переключатель включения/отключения выгрузки зерна
- 8 - контрольная лампа включения разгрузочно-предохранительного клапана (зеленая)
- 9 - контрольная лампа разряда аккумуляторных батарей (красная)
- 10 - контрольная лампа аварийных режимов молотилки «Стоп» (красная)
- 11 - переключатель включения/выключения главного привода молотилки
- 12 - переключатель включения/выключения привода наклонной камеры и жатки
- 13 - выключатель питания электрогидравлики
- 14 - переключатель включения дополнительного цикла централизованной системы смазки
- 15 - регулятор оборотов двигателя (только для комбайнов с двигателем ЯМЗ)
- 16 - выключатель габаритного света/света транспортных фар
- 17 - выключатель света фары выгрузного шнека
- 18 - кнопка дистанционного управления выключателя массы
- 19 - замок зажигания
- 20 - выключатель запроса диагностических кодов двигателя (только для комбайнов с двигателем International)
- 21 - рычаг останова двигателя (только для комбайнов с двигателем ЯМЗ)
- 22 - выключатель регулятора оборотов двигателя (только для комбайнов с двигателем International)
- 23 - переключатель регулятора оборотов коленчатого вала (только для комбайнов с двигателем International)
- 24 - переключатель складывания/выдвижения выгрузного шнека
- 25 - выключатель реверса адаптеров и наклонной камеры
- 26 - переключатель вариатора вентилятора очистки увеличение/снижение оборотов
- 27 - переключатель вариатора молотильного барабана увеличение/снижение оборотов
- 28 - переключатель зазора подбарабана увеличение/уменьшение зазора
- 29 - переключатель открывания/закрывания надставки зернового бункера
- 30 - переключатель выдвижения/втягивания гидроцилиндров рамки наклонной камеры
- 31 - пульт
- 32 - рукоятка управления скоростью движения
- 33 - переключатель управления навеской и оборотов мотовила
- 34 - переключатель управления мотовилом
- 35 - выключатель кнопочный экстренной остановки жатки
- 36 - выключатель концевой нейтрального положения рукоятки управления скоростью движения
- 37 - выключатель концевой заднего хода
- 38 - чехол
- 39 - подушка сиденья
- 40 - подлокотник
- 41 - спинка
- 42 - рычаг фиксации наклона спинки
- 43 - рычаг фиксации продольного перемещения сиденья
- 44 - рукоятка регулировки сиденья по массе водителя
- 45 - трос
- 46 - кронштейн
- 47, 49 - рычаги
- 48 - тяга
- 50 - гидронасос
- 51 - вилка
- 52 - болт

Рукоятка управления скоростью движения

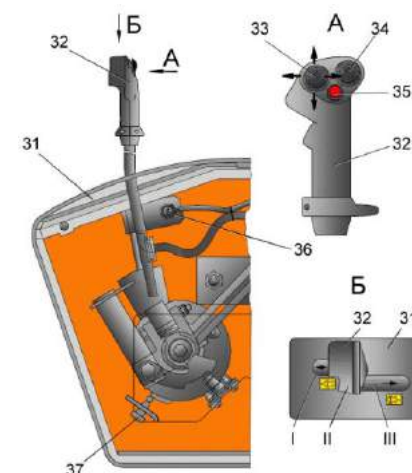

Механизм управления скоростью движения

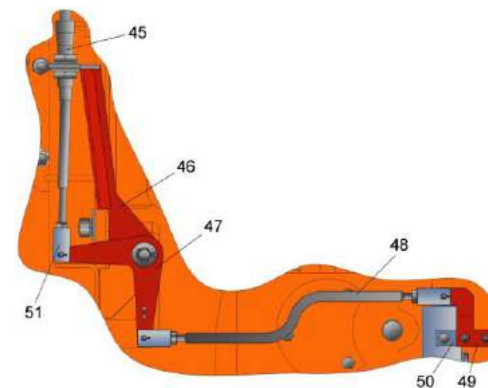

Регулировка усилия на рычагах

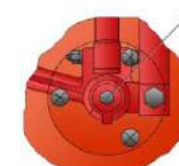

Гидросистема привода ходовой части

Гидросистема привода ходовой части выполнена на базе объемного гидропривода

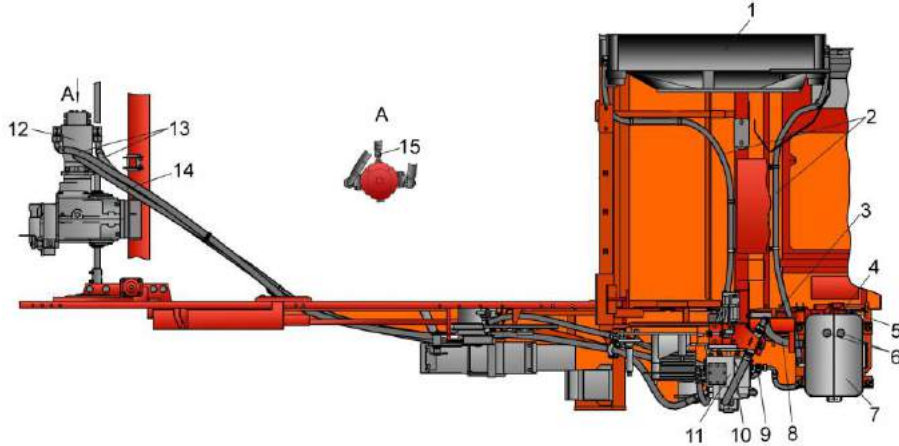

Технические данные гидропривода ходовой части

Привод ходовой части	гидростатическая трансмиссия
Количество гидроцилиндров на управляемом мосту	2
Давление настройки предохранительного клапана в гидросистеме привода ходовой части, МПа	42
Вместимость, л	108

Схема гидравлическая принципиальная гидросистемы привода ходовой части

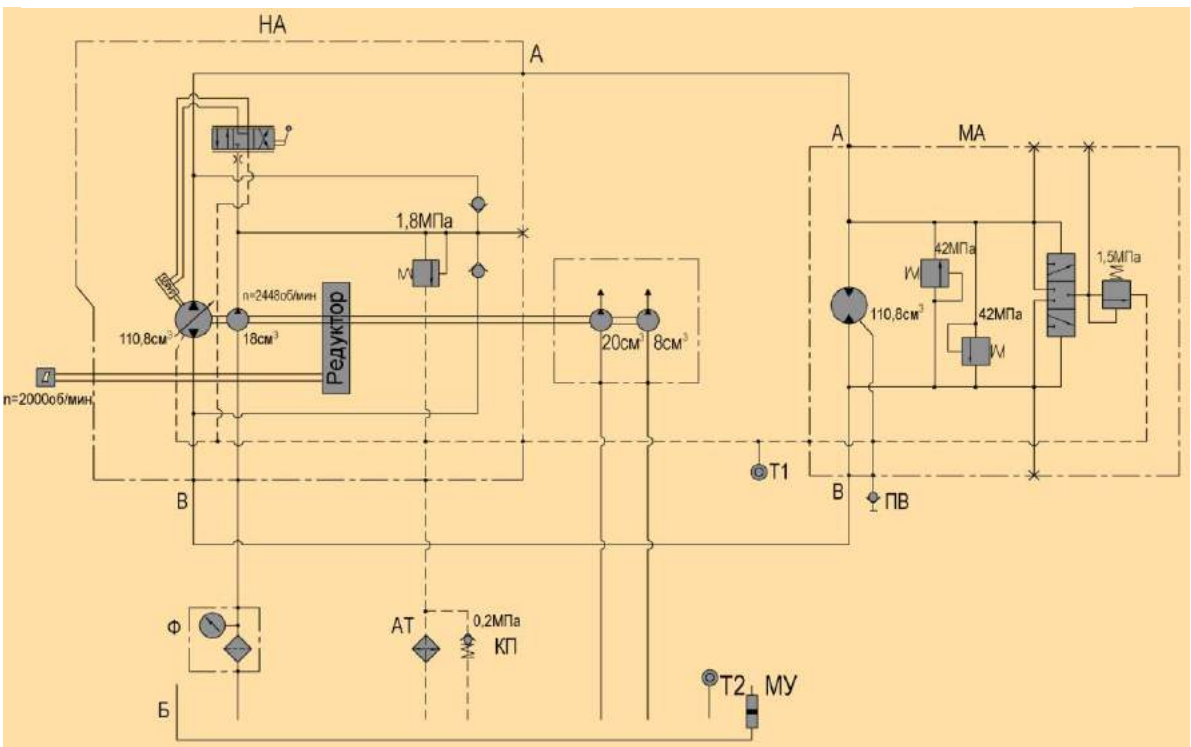

Фильтр всасывающий

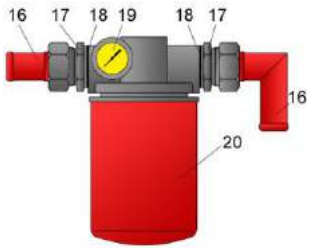

Слив масла с маслобака

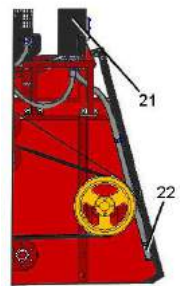

Маслоуказатель



Слив масла с маслобака

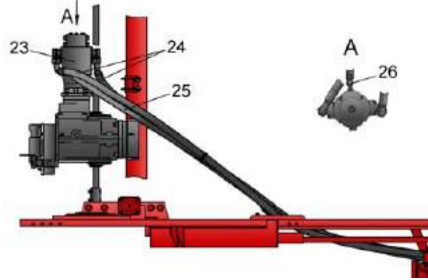

- 1 – блок радиаторов масляный
- 2, 14, 25 – рукава
- 3 – фильтр всасывающий
- 4 – маслоуказатель
- 5 – датчик сигнализатора температуры
- 6 – сапуны
- 7, 21 – бак масляный
- 8, 10 – рукава всасывающие
- 9 – датчик указателя температуры
- 8, 23 – гидромотор аксиально-поршневой
- 11 – насос аксиально-поршневой
- 12 – гидромотор аксиально-поршневой
- 13, 24 – рукава высокого давления
- 15, 26 – полумуфты заправочные
- 16 – угольники
- 17 – штуцера
- 18 – прокладки
- 19 – вакуумметр
- 20 – фильтр
- 22 – рукав сливной

- АТ – масляная секция радиатора
- Б – бак масляный
- КП – клапан обратный
- МА – гидромотор аксиально-поршневой
- НА – насос аксиально-поршневой
- ПВ – полумуфта внутренняя
- Т1 – датчик
- Т2 – датчик сигнализатора температуры
- МУ – указатель уровня масла
- Ф – фильтр

Гидросистема рабочих органов и рулевого управления

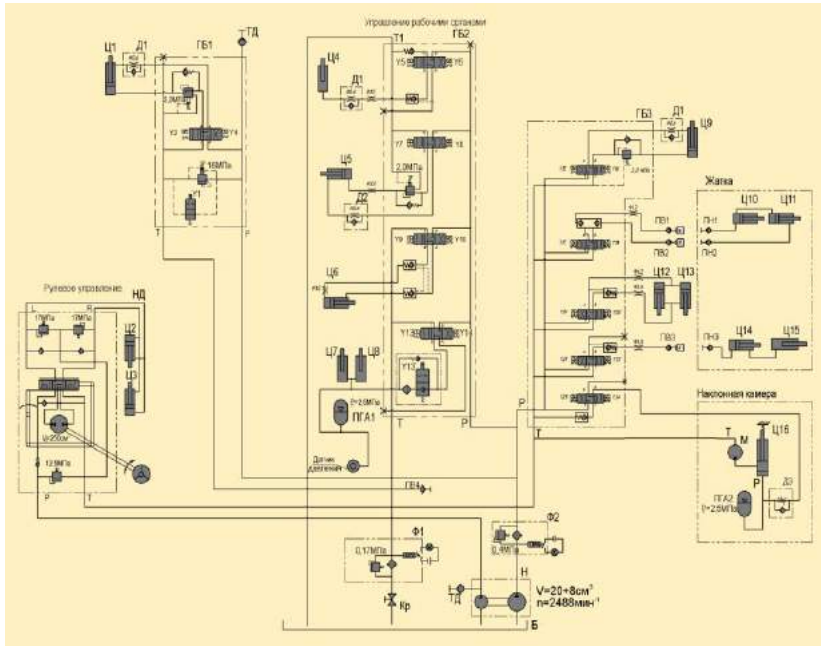

Технические данные гидросистемы рабочих органов и рулевого управления

Привод рулевого управления
Давление настройки предохранительного клапана в гидросистеме управления рабочими органами, МПа:
Давление настройки предохранительного клапана в гидросистеме рулевого управления, МПа

Гидрообъемная передача
16
14

Гидроблок двухсекционный

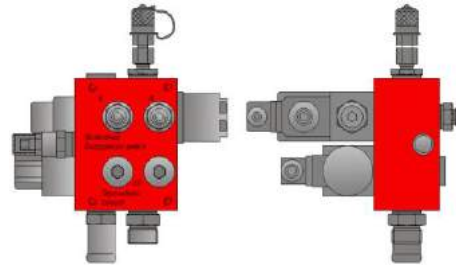

Гидроблок пятисекционный

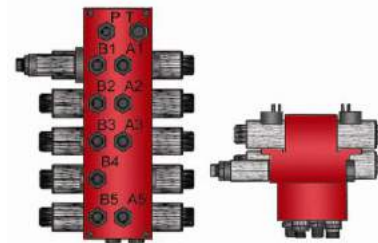

Гидроблок четырехсекционный

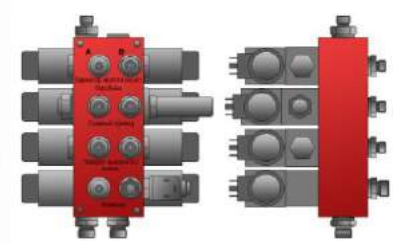

Гидроцилиндры:

Ц1 – включения выгрузного шнека
Ц2, Ц3 – рулевого управления
Ц4 – включения главного привода
Ц5 – вариатора молотильного барабана
Ц6 – поворота выгрузного шнека

Ц7, Ц8 – подъема жатки (наклонной камеры)

Ц9 – привод наклонной камеры
Ц10, Ц11 – горизонтального перемещения мотвила жатки
Ц12, Ц13 – перемещения жатки относительно наклонной камеры
Ц14, Ц15 – вертикального перемещения мотвила жатки

Гидрораспределитель

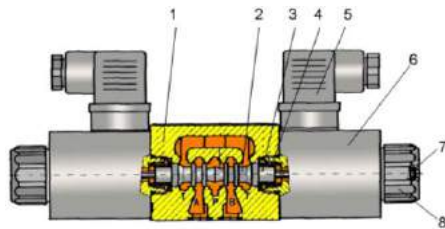

А и В – цилиндрические отводы
Р – подвод рабочей жидкости
Т – слив рабочей жидкости

Фильтр сливной

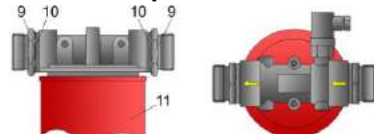

- корпус
- золотник
- толкатель
- 28 – пружины
- штупсельный разъем
- катушка электромагнита
- аварийная (контрольная) кнопка
- гайка
- штуцер выходной
- прокладка
- фильтр
- фильтр напорный ФСК-20М
- штуцер
- корпус цилиндра
- плунжер
- 16, 17 – кольца
- упор
- стопор
- 20, 24, 26 – втулки
- кольцо упорное
- угольник
- заглушка
- подшипник
- манжета

Включение электромагнитов гидроблоков ГБ1 и ГБ2

Потребитель и вид операции	Номер электромагнита	Схема основного гидроблока
Выгрузный шнек	Включение	Y1 Y4
	Выключение	Y1 Y3
	Выключение	Y3
Главный привод	Включение	Y1 Y6
	Отключение	Y1 Y5
Вариатор барабана	Увеличение оборотов	Y1 Y8
	Уменьшение оборотов	Y1 Y7
	Поворот выгрузного шнека в рабочее положение	Y1 Y10
		Y13, Y13'
В транспортное положение	Y1 Y9	
Наклонная камера	Подъем	Y1 Y14
	Отпускание	Y13' Y13

Фильтр напорный

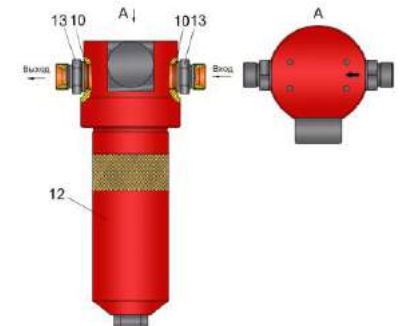

Включение электромагнита гидроблока ГБ3

Потребитель и вид операции	Номер электромагнита	Схема гидроблока
Наклонная камера	Включение	Y1 Y15
	Выключение	Y1 Y16
Перемещение мотвила	Вперед	Y1 Y18
	Назад	Y1 Y17
Перемещение жатки	Подъем	Y1 Y19
	Отпускание	Y1 Y20
Перемещение мотвила	Подъем	Y1 Y21
	Отпускание	Y1 Y22
Реввер наклонной камеры	Y1 Y23	

Примечание: электромагнит Y1 переливной секции основного гидроблока

Гидроцилиндр вариатора привода молотильного барабана

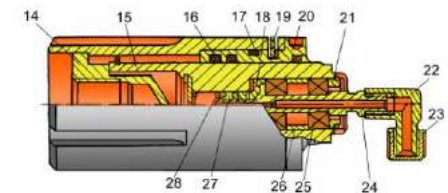

Пневмосистема

Пневмосистема комбайна используется для очистки воздушных фильтров кабины, очистки радиатора, а также для накачки шин.

Пневмосистема комбайна с двигателем ЯМЗ

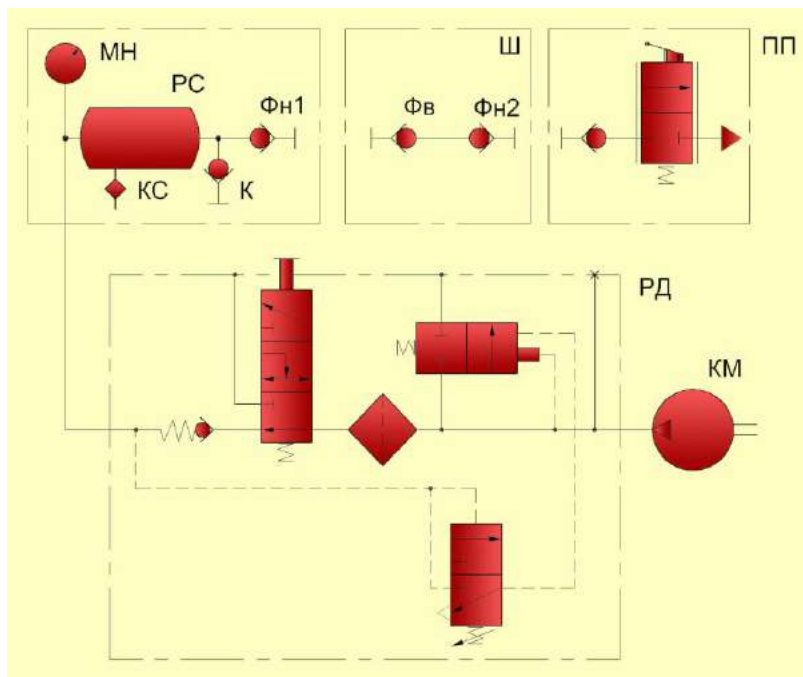

Пневмосистема комбайна с двигателем ДТА

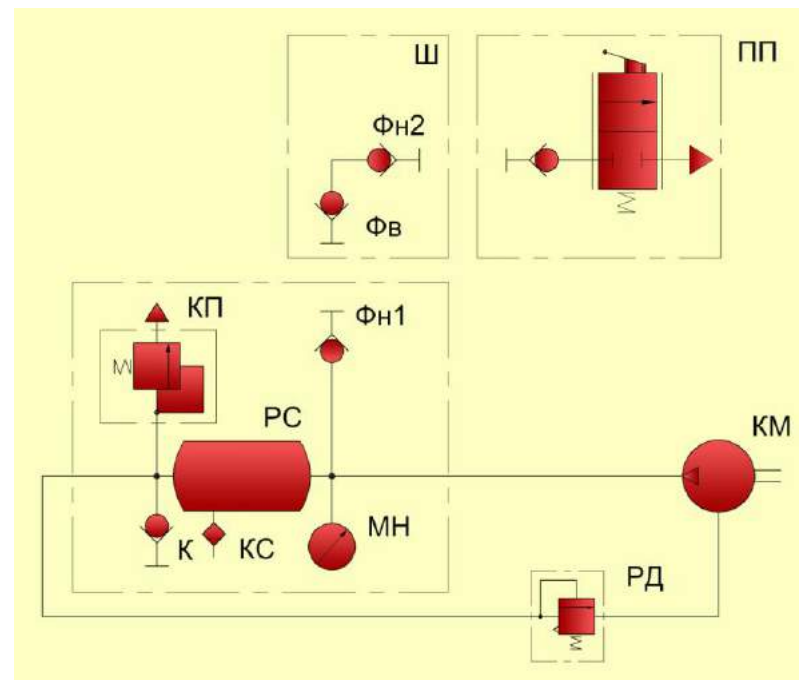

Сброс конденсата из ресивера

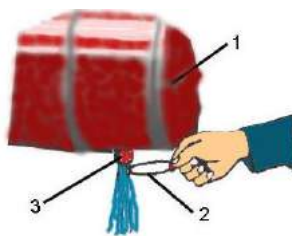

- КМ - компрессор
- РС - ресивер
- К - клапан
- КС - кран слива конденсатора
- МН - манометр
- Фн - фитинг
- Ш - шланг
- ПП - пневмопистолет обдувочный
- Фв - фитинг
- Фн2 - фитинг
- РД - регулятор давления

Фитинг «цангового» типа

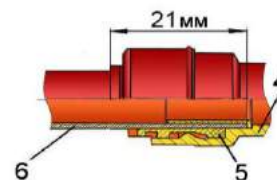

- 1 - ресивер
- 2 - кольцо
- 3 - кран слива конденсата
- 4 - фитинг
- 5 - цанговый зажим
- 6 - пневмотрубка

Автоматическая система контроля (АСК)

Автоматическая система контроля предназначена:

- для измерения частоты вращения молотильного барабана, вентилятора очистки, колосового и зернового шнеков, соломотряса, соломоизмельчителя и для измерения скорости движения комбайна;
- для выявления отклонений от номинала частоты вращения основных агрегатов комбайна;
- для звуковой и световой сигнализации об отклонениях от нормы режимов работы основных рабочих органов комбайна, заполнения бункера зерна;
- индикации потерь зерна.

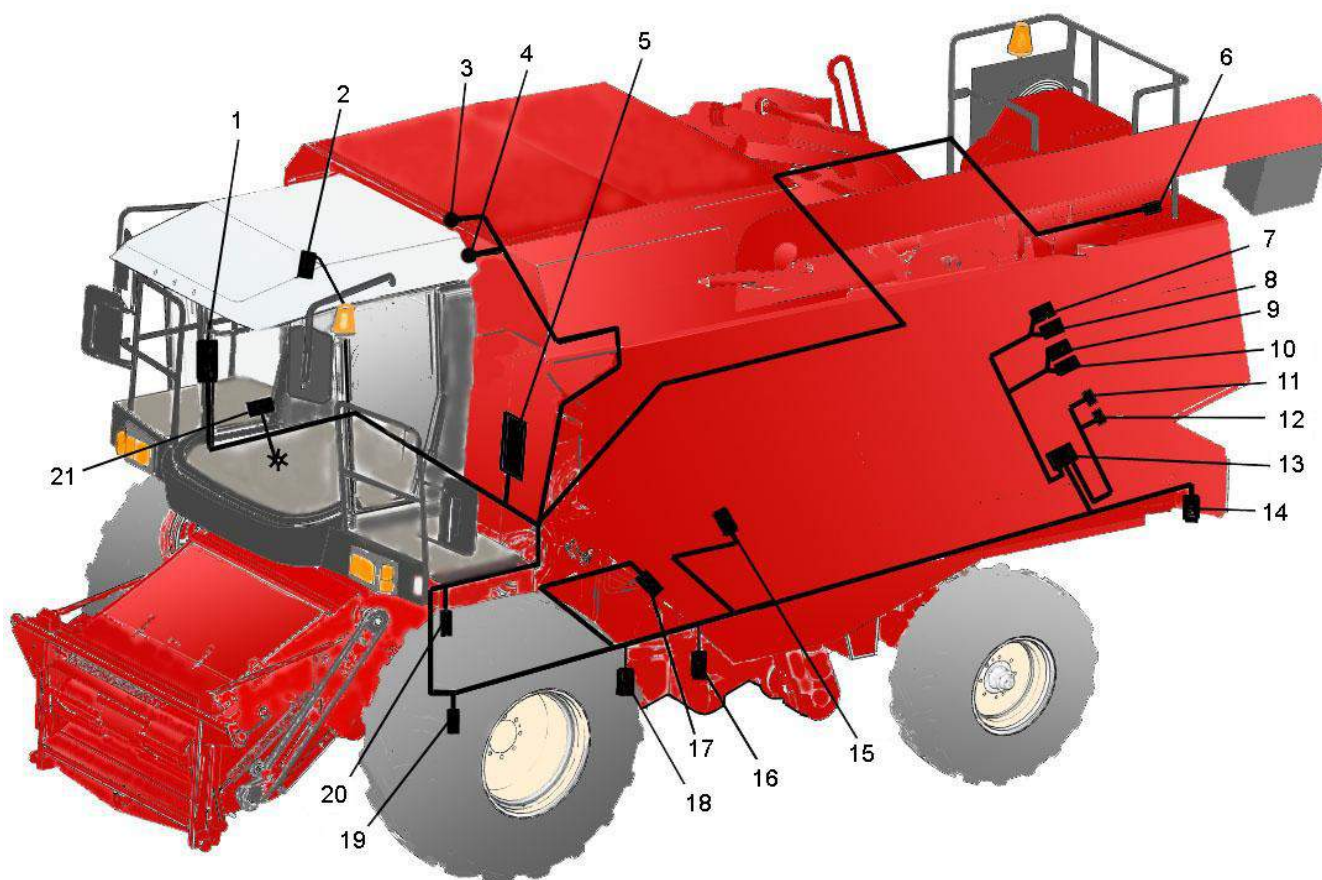

- 1 – модуль терминальный из комплекта бортовой информационной управляющей системы «БИУС-03» или панель оператора из комплекта бортового компьютера «Вулкан-04»
- 2 – датчик блокировки лаза в бункер
- 3, 4 – указатели заполнения бункера зерна
- 5 – модуль ввода-вывода из комплекта «БИУС-03» или блок периферийный из комплекта «Вулкан-04»
- 6 – датчик забивания соломотряса
- 7, 8, 9, 10 – пьезоэлектрические датчики потерь зерна за соломотрясом
- 11, 12 – пьезоэлектрические датчики потерь зерна за очисткой
- 13 – устройство формирования импульсов РИДП 468833.501 из комплекта «БИУС-03» или блок модуля потерь АНД 03.03.00.00.000 из комплекта «Вулкан-04»
- 14 – датчик оборотов соломоизмельчителя
- 15 – датчик оборотов соломотряса
- 16 – датчик оборотов зернового шнека
- 17 – датчик оборотов колосового шнека
- 18 – датчик оборотов вентилятора очистки
- 19 – датчик скорости движения
- 20 – датчик оборотов молотильного барабана
- 21 – разъем для подключения системы мониторинга (расположен в пульте управления):
Конт.1 – CAN H; Конт.3 – GMO
Конт.4 – +24В; Конт.6 – CAN L

Электрооборудование

Схема соединений шкафа распределительного с двигателем ЯМЗ с двигателем DTA

Расположение наружного освещения и световой сигнализации комбайна

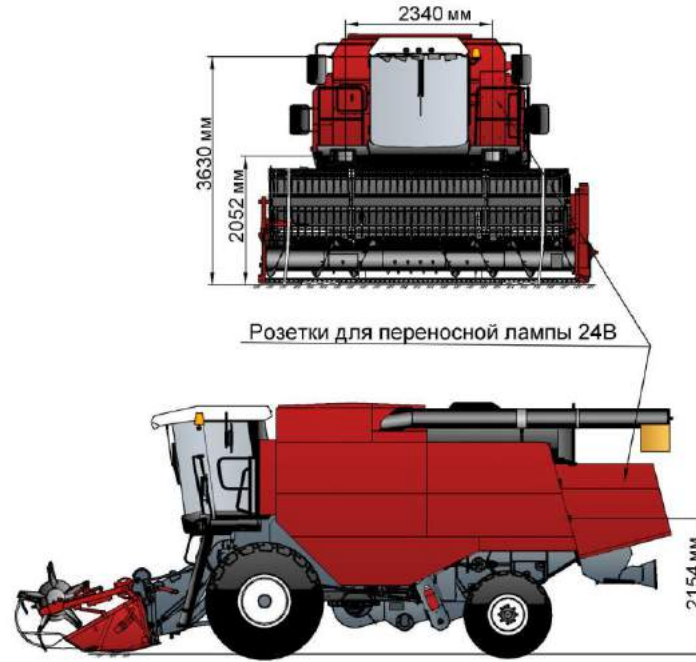
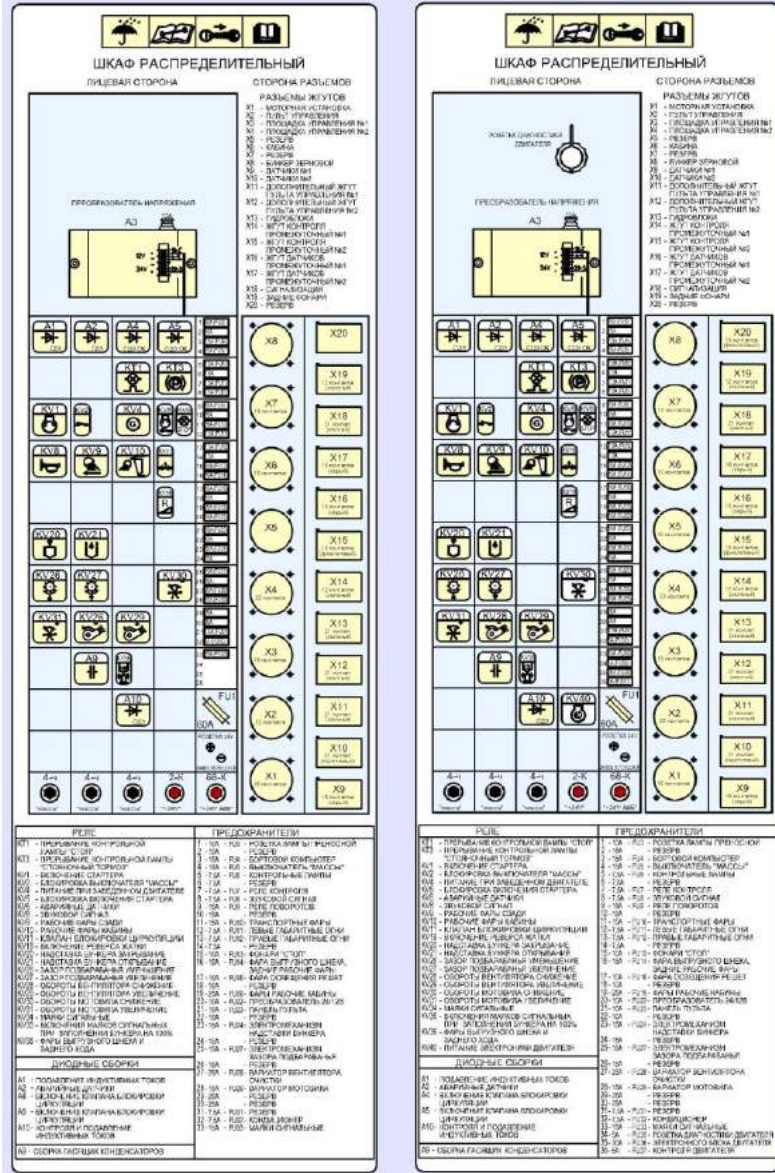

Подключение аккумуляторных батарей

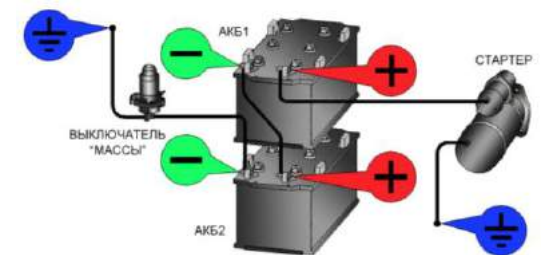

Соломоизмельчитель. Соломотряс.

Технические данные соломоизмельчителя и соломотряса

Диаметр барабана соломоизмельчителя, мм	523
Частота вращения ротора измельчителя, с ⁻¹	46,6
Шаг расположения опор ножей, мм	140
Площадь сепарации соломотряса, м ²	6,15
Число клавиш соломотряса, шт	5
Рабочая поверхность клавиш соломотряса	жалюзийная с каскадами

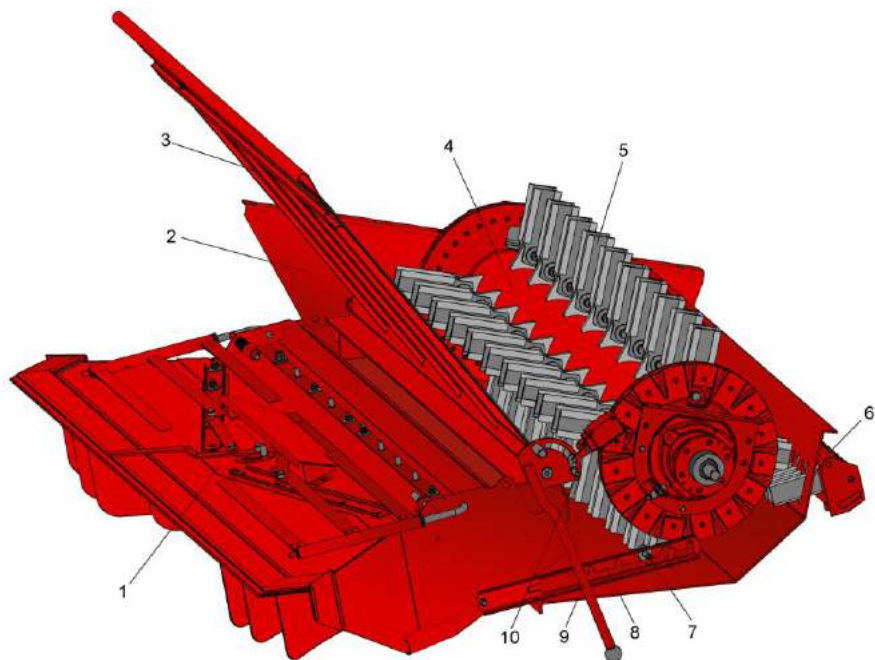

- 1 – дефлектор
- 2 – корпус измельчителя
- 3 – заслонка
- 4 – ротор измельчителя
- 5 – нож
- 6 – ножевая опора
- 7, 10 – гайки
- 8, 12, 15 – ползвы
- 9, 20 – рукоятки сектора
- 11, 14 – граблины
- 13 – щиток
- 16 – кожух
- 17 – лопатки
- 18 – планка регулировочная
- 19 – планка

Установка дефлектора соломоизмельчителя

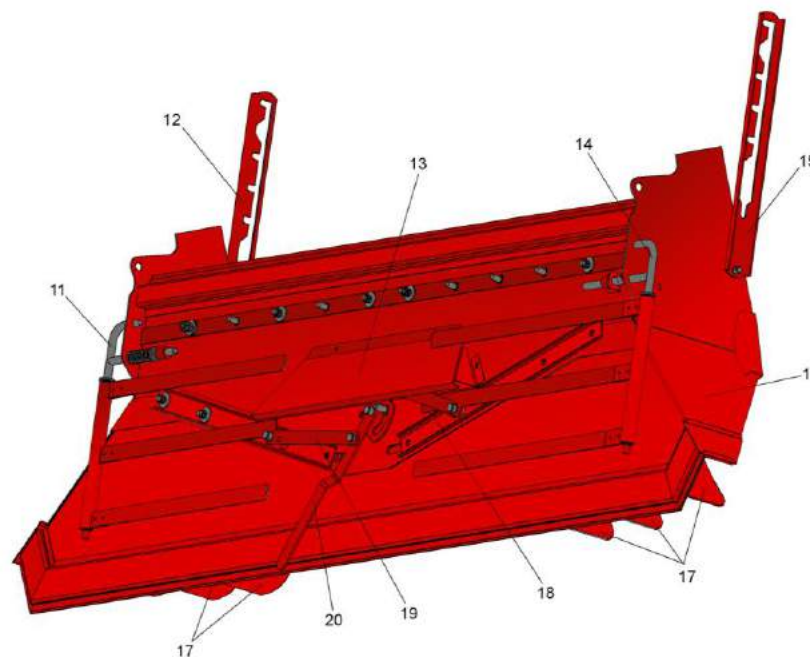

Соломотряс

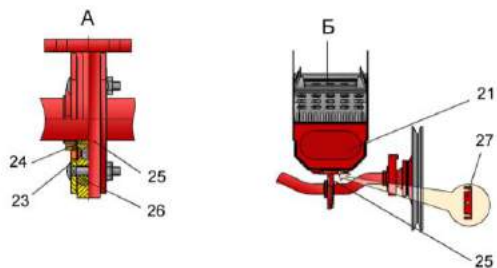
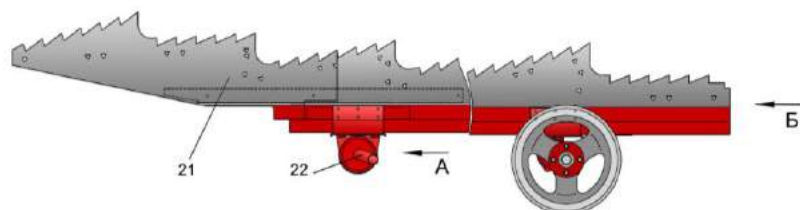

- 21 – клавиша
- 22 – вал ведомый
- 23 – подшипник
- 24 – разрезная конусная втулка
- 25 – опора подшипника
- 26 – втулка резиновая
- 27 – прокладка
- 28 – клавиша соломотряса
- 29 – средний рыхлитель
- 30 – боковой рыхлитель

Установка рыхлителей на клавиши соломотряса



Регулировки ременных передач

Привод наклонной камеры

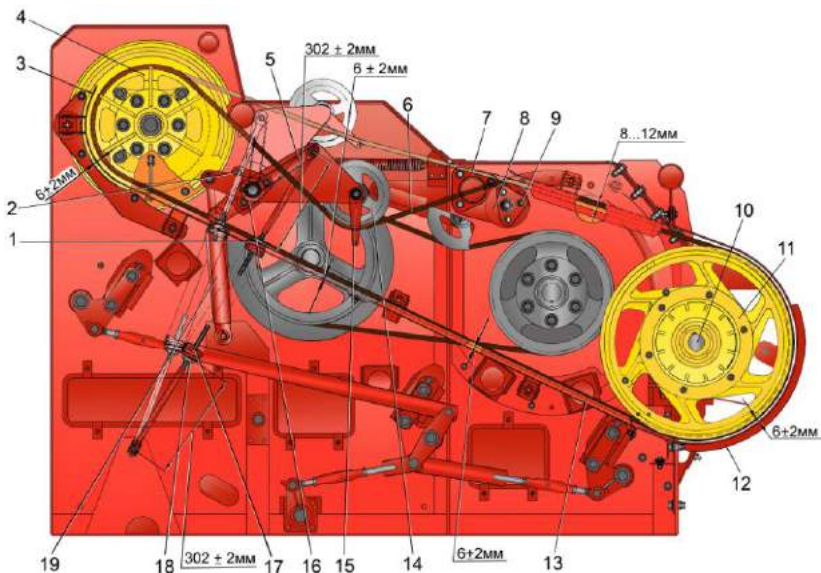

- 1, 2, 9, 18, 20, 21, 69, 70, 75, 107 – гайки
- 3, 12, 13, 30, 39, 76, 86 – щитки
- 4, 11, 27, 38, 63, 73, 60, 62, 97, 101 – шкивы
- 5, 33, 56, 67, 99 – рычаги
- 6, 34, 61, 74, 102 – ремни
- 7, 16, 22, 68 – опоры
- 8, 14, 36, 64, 66 – ролики
- 10, 54 – валы
- 15, 79, 81, 83, 85, 89, 90, 17, 57, 72, 98 – пружины
- 18, 41, 42, 46, 47, 48, 49, 52, 55 – шайбы
- 19, 23 – гидроцилиндры
- 24, 40, 44, 92, 96 – кронштейны
- 25, 43, 45, 77, 97 – болты
- 26 – пластина
- 29, 31, 37 – втулки
- 32, 59, 100 – ролики натяжные
- 35 – направляющая
- 50 – шайба специальная
- 51 – гайка специальная
- 58 – ось
- 65 – успокоитель
- 71 – масленка
- 78, 80, 82, 84, 88, 91, 95 – шайбы
- 87 – уголок
- 93 – втулка
- 103, 108 – контргайки
- 104 – винт натяжной
- 105 – зацеп
- 106 – амортизатор

Привод выгрузки

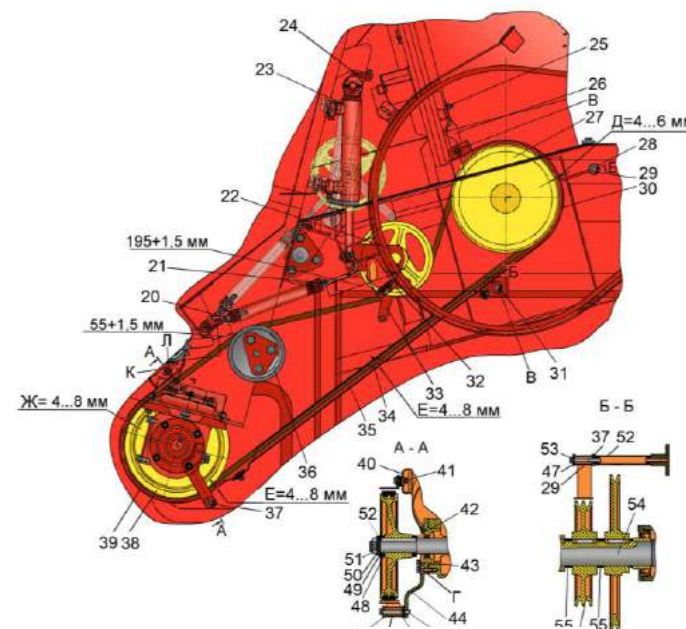

В, Г – овальные отверстия

Привод главного контрпривода

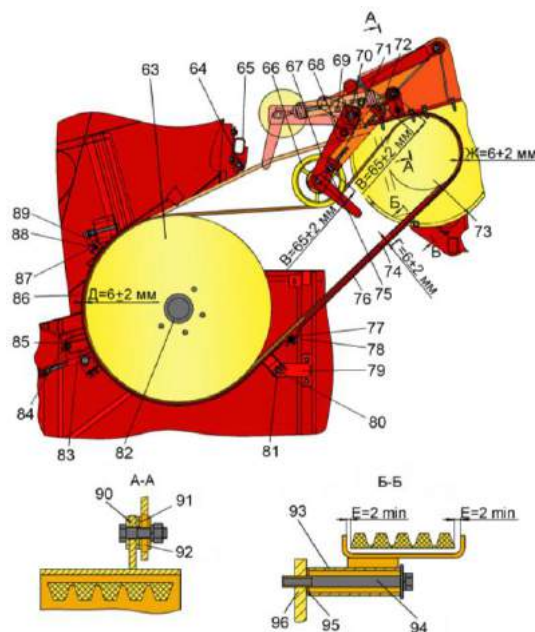

Привод ускоряющего барабана

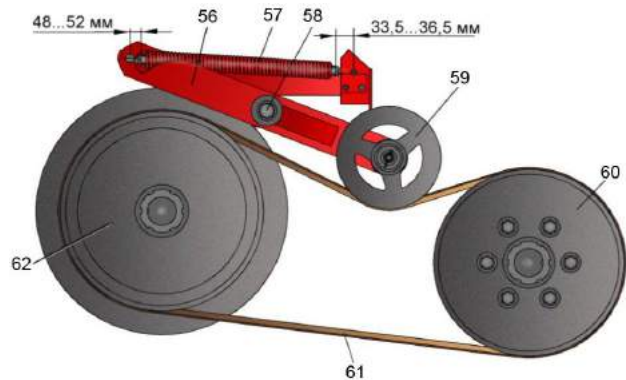

Привод отбойного битера

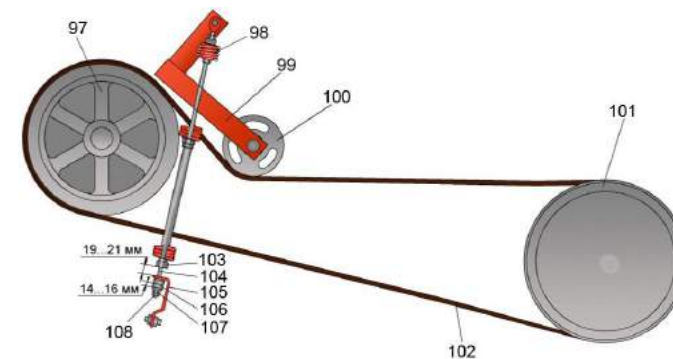

Наклонная камера

Регулировка сферических роликов переходной рамки наклонной камеры

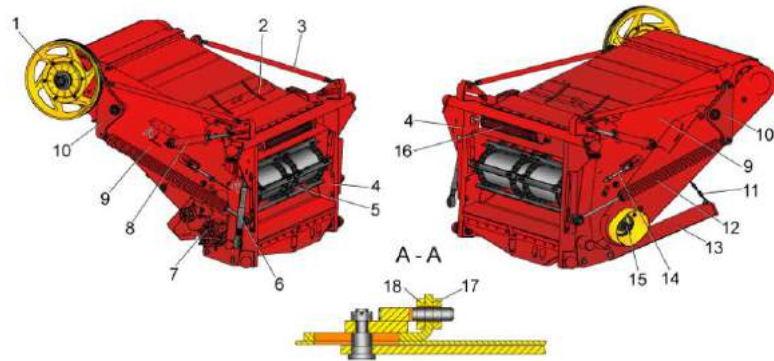

Наклонная камера с жаткой

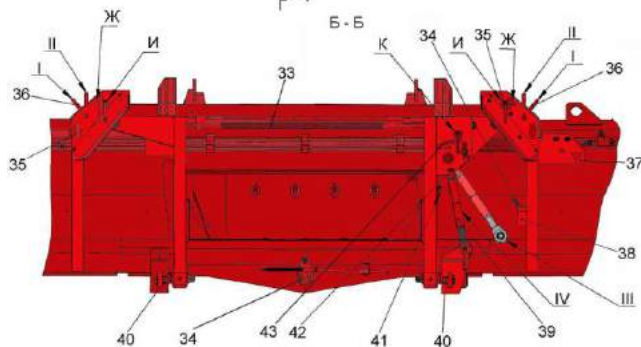
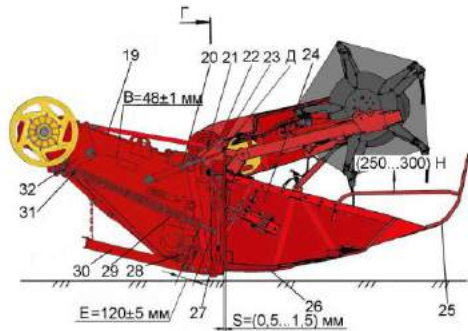

Регулировка механизма продольного копирования

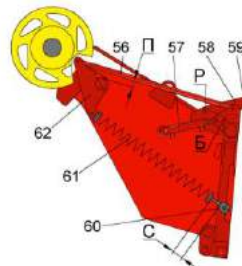

- 1 – шкив
- 2 - щиток
- 3, 14, 53, 56 – тяги
- 4, 27 – рамка переходная
- 5 – цепочно – планчатый транспортер
- 6, 39 - толкатели
- 7 – механизм реверса
- 8, 20, 28, 57 – гидроцилиндры
- 9 – рама
- 9 – механизм продольного копирования
- 10, 62 – рычаги
- 11 – цепочка
- 12, 16, 61 - пружины
- 13 – упор
- 15 – вал
- 17, 18, 47 – гайки
- 19 – регулируемая тяга
- 21 – серьга
- 22, 32, 37, 41, 54, 58 – кронштейны
- 23, 59 – оси
- 24 – жатка
- 25 – прутковый делитель
- 26 – башмак
- 29, 33 – блоки пружин
- 31 – винт
- 34, 35 – пальцы – фиксаторы
- 36 – рукоятка упора
- 38, 52 – втулка
- 40 – эксцентрик
- 42 – ось со шплинтом
- 43 – рычаг двуплечий
- 44 – сферический ролик
- 45 – рифленая шайба
- 46 – пластина
- 48 – ложа
- 49 – откидной упор верхних ловителей
- 50, 55 – центральный палец рамы
- 51 – поворотный язычок
- 60 - шарнир
- Д – паз
- Ж, И, К – отверстия для установки пальца-фиксатора
рамки до сферической поверхности ролика
- I, II – положение рукоятки упора 36
- III – положение толкателя перед навеской и снятием
жатки с наклонной камеры, транспортное положение
- IV – рабочее положение толкателя

Переходная рамка (вид спереди)

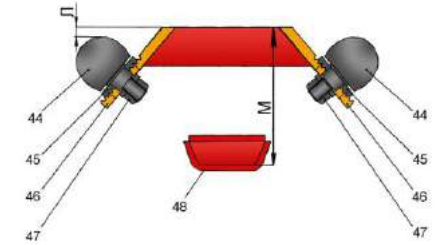

Жатка (вид сзади)

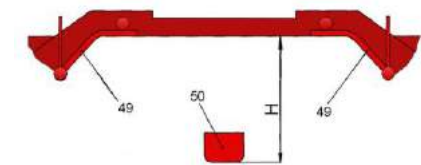

Н – размер от нижней поверхности упоров до нижней
поверхности центрального пальца рамы жатки
М – размер между верхней поверхностью трубы переходной
рамки до нижней поверхности ложа
Л – размер от верхней поверхности трубы переходной

Фиксация центрального шарнира жатки с наклонной камерой



Фиксатор в положении
"закрыто"

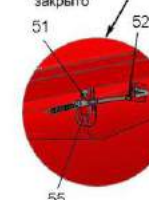

Фиксатор в положении
"открыто"

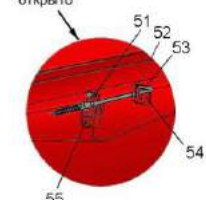

Жатка для зерновых культур

Жатка предназначена для уборки зерновых колосовых культур, а с применением специальных приспособлений также для уборки рапса, зернобобовых и крупяных культур.

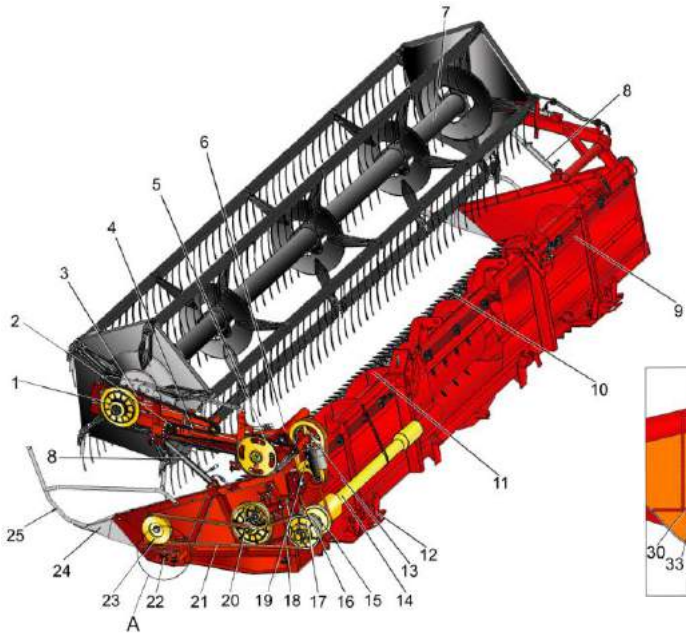

- 1 – муфта фрикционная
 - 2 – звездочка
 - 3 – гидроцилиндр выноса мотвила
 - 4, 5, 18 – цепные передачи
 - 6 – рычаг
 - 7 – мотвило
 - 8 – гидроцилиндр подъема мотвила по высоте
 - 9 – рама жатки
 - 10 – аппарат режущий
 - 11 – шнек
 - 12 – башмак копирующий
 - 13 – вариатор
 - 14 – вал карданный
 - 15 – контрпривод
- Б=(0,15...0,65) мм

- 16, 21 – ременные передачи
- 17, 23 – шкивы
- 19 – исполнительный электромеханизм
- 20 – муфта
- 22 – угловая передача
- 24 – носок
- 25 – прутковый делитель
- 26 – винт крепления шкива
- 27 – гайка центральная
- 28, 31 – болты
- 29 – головка ножа
- 30 – гайка
- 32 – водило
- 33 – регулировочные прокладки

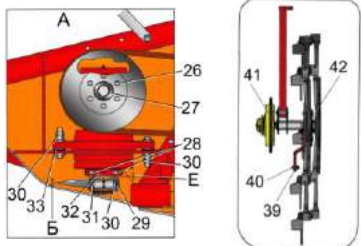

Мотвило

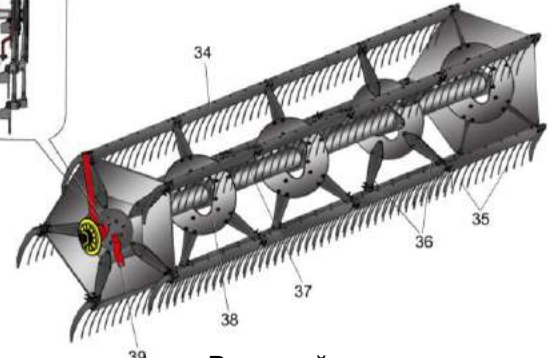

- 34 – граблина
- 35 – зуб пружинный
- 36 – луч
- 37 – вал мотвила
- 38 – диск
- 39 – поводок
- 40 – ролик
- 41 – приводная звездочка с предохранительной муфтой
- 42 – эксцентриковый механизм
- 43 – головка ножа
- 44 – палец направляющий
- 45 – сегмент
- 46 – полоса ножевая
- 47, 50, 52 – пластины трения
- 48 – сдвоенные пальцы

Схема кинематическая принципиальная жатки

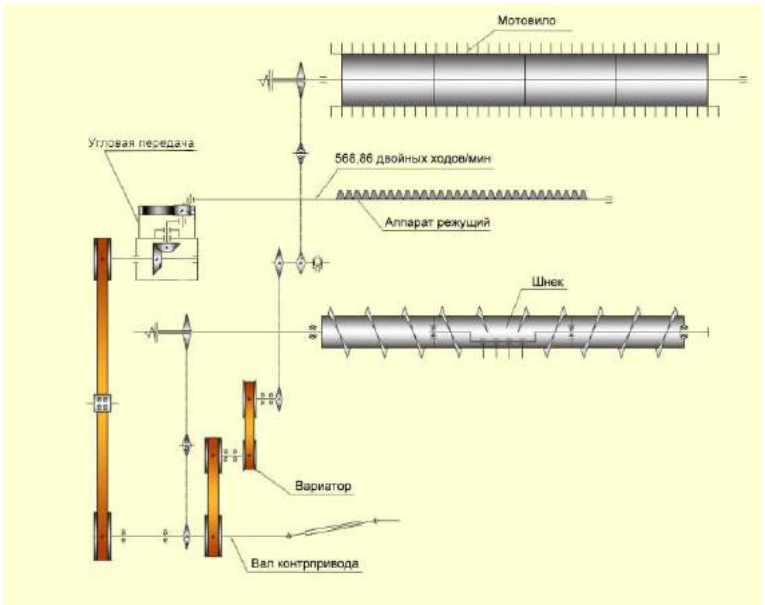

Режущий аппарат

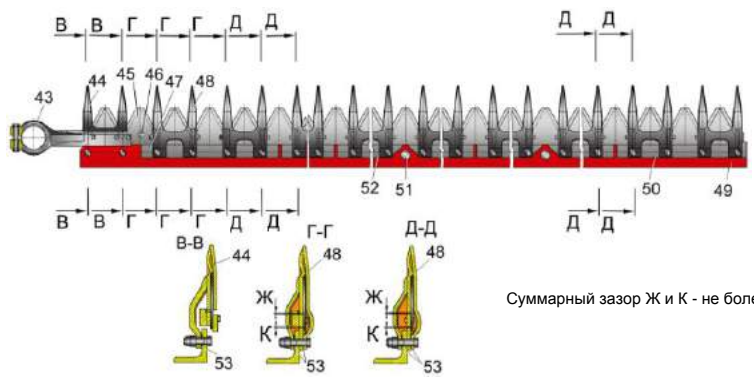

Суммарный зазор Ж и К - не более 1 мм.

Подсоединение карданного вала, электро и гидровыводов

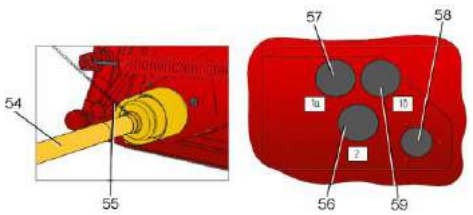

- 49 – уголок
- 51 – заглушка
- 53 – регулировочные прокладки
- 54 – вал карданный
- 55 – цепочка
- 56, 57, 59 – гидровыводы
- 58 – электрическая розетка

Рекомендации по настройке жатки

Схема установки мотовила при работе жатки

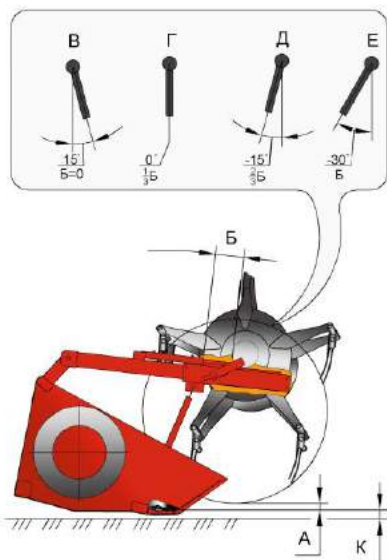

Рекомендации по настройке мотовила жатки

Состояние хлебного массива	Величина А расположения по высоте граблей	Мотовило		Высота среза стеблей, К, мм
		Вылет Б штока правого гидроцилиндра	Положение граблей	
Нормальный прямостоящий или частично поникший	1/2 длины срезанных стеблей	От 0 до 100 мм	Г	90 и выше
Высокий (свыше 80 см), густой	1/2 длины срезанных стеблей	Шток полностью втянут	В	90 и выше
Низкорослый (30-40 см)	От 1/3 длины срезанных стеблей до уровня среза	Шток полностью втянут	Д	55
Полеглий	Концы граблей должны касаться почвы	Шток выдвинут на максимальную величину	Е	55...90

Рекомендации по настройке шнека жатки

Состояние хлебного массива	Зазор Ж между шнеком и днищем, мм	Зазор И между пальцами и днищем, мм
Нормальный прямостоящий или частично поникший	6...15	12...20
Высокий (свыше 80 см), густой	15...23	20...30
Низкорослый (30-40 см)	6...15	12...20
Полеглий	6...15	12...20

Схема расположения шнека и его пальчикового механизма при работе жатки

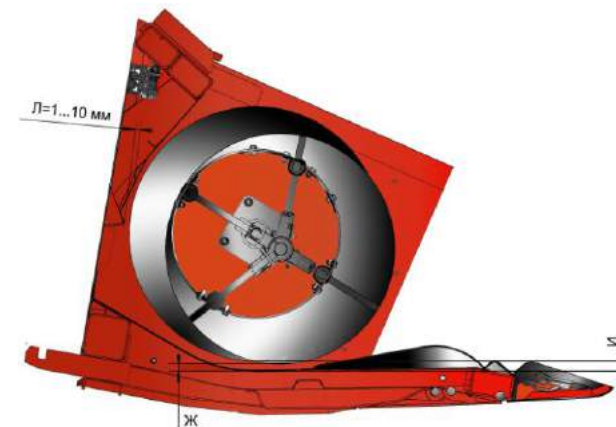

Л – зазор между витками шнека и чистиками

Регулировка перебега режущего аппарата

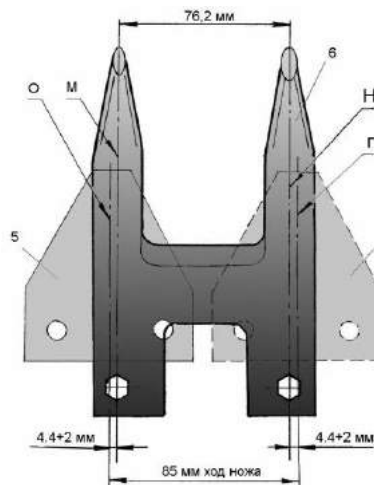

М, Н – оси сдвоенного пальца
О, П – ось сегмента

Установка стеблеподъемников

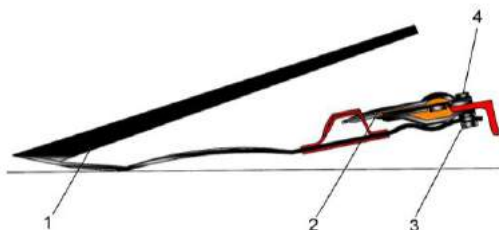

1 – стеблеподъемник;
2 – палец режущего аппарата;
3 – гайка или контргайка крепления стеблеподъемника;

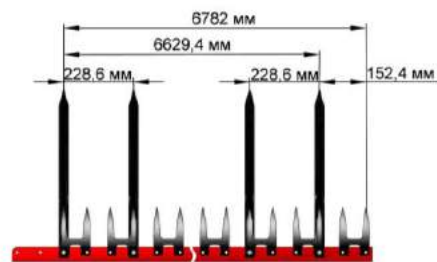

4 – болт крепления стеблеподъемника;
5 – сдвоенный палец;
6 – сегмент

Установка высоты среза в жатке зависимости от перестановки копирующих башмаков

Высота среза, мм	Отверстия на башмаке
55	А
90	Б
120	В
160	Г
195	Д



Тележка транспортная

Технические данные тележки

Тележка для жатки	ЖЗК-7	ЖЗК-6
Габаритные размеры тележки, мм:		
- длина	10500	9800
- ширина	2500	2500
- высота	1100	1100
Масса конструкционная тележки, кг	730	700
Колея тележки (по задним колесам), мм	2200±50	
Давление воздуха в шинах колес, МПа	0,36	

Установка электрооборудования на транспортную тележку

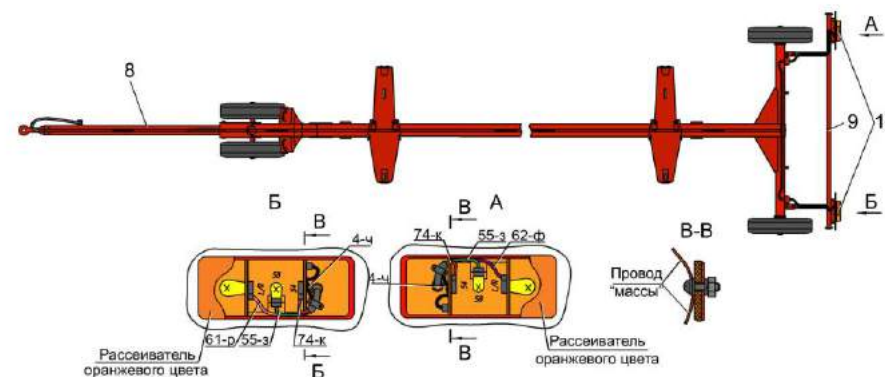

Условные обозначения цветов проводов:
З – зеленый; К – красный; Р – розовый; Ф – фиолетовый; Ч – черный

- 1 – дышло
- 2 – ось передняя
- 3 – рама тележки
- 4 – лонжероны
- 5 – балка габаритная
- 6 – колесо
- 7 – фиксаторы
- 8 – рама тележки
- 9 – балка габаритная
- 10 – фонари

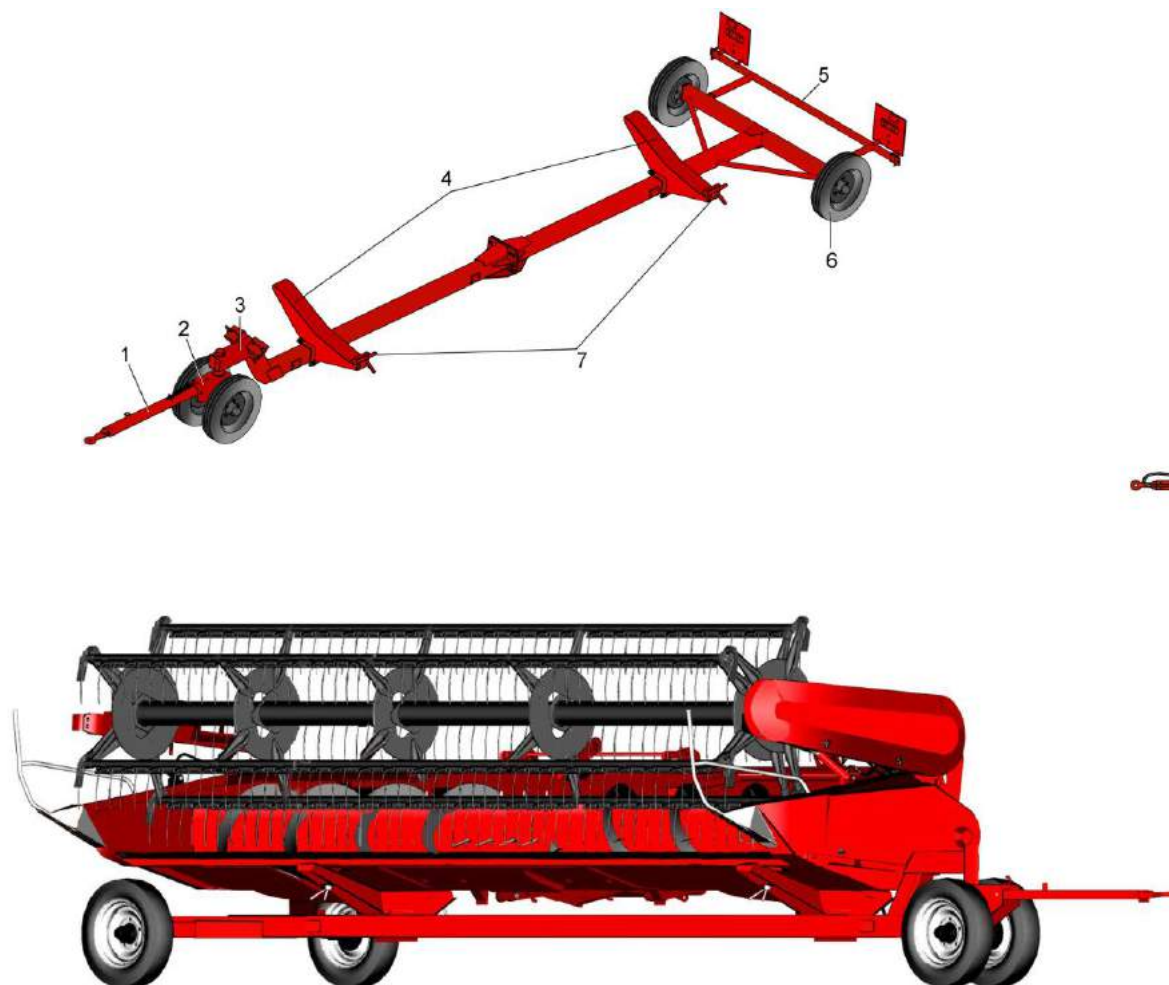

Техническое обслуживание

Схема смазка молотилки (слева)



Схема смазка молотилки (справа)



Примечание - *точки смазки вошедшие в автоматическую систему смазки

Таблица смазки молотилки

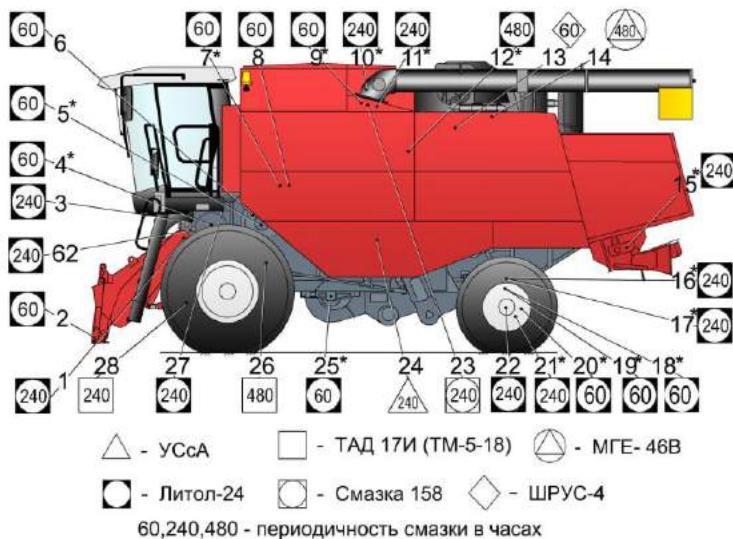
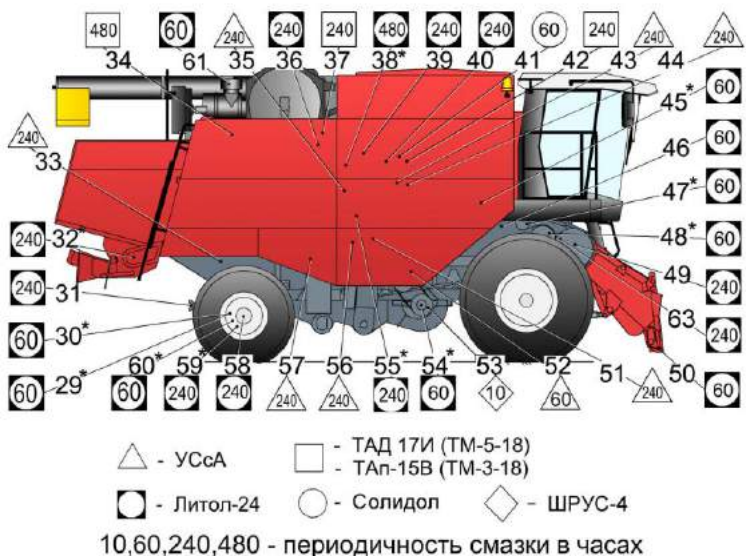
№ поз. на схеме смазки	Наименование точек смазки	Наименование и марка смазки при эксплуатации и хранении	Кол. точек смазки
Периодичность смазки - 10 часов			
53	Ведомый блок вариатора вентилятора	ШРУС-4	1
Периодичность смазки - 60 часов			
2, 50	Нижняя ось крепления переходной рамки на наклонной камере	Литол-24	2
4*, 48*	Подшипники левый и правый вала барабана-ускорителя	То же	2
5*, 47*	Подшипники левый и правый вала молотильного барабана	«	2
6	Диск подвижный вариатора барабана	«	1
7*, 45*	Подшипники левый и правый вала отбойного битера	«	2
8	Ступица ведущего шкива вариатора барабана	«	1
9*	Трущиеся поверхности поворотного устройства выгрузного шнека	«	1
13	Ось рычага натяжного ролика привода главного контрпривода	ШРУС-4	1
20*, 60*	Шарнир рулевой тяги моста управляемых колес	Литол-24	2
18*, 19*, 29*, 30*	Шарниры гидроцилиндров поворота управляемых колес	То же	4
25*, 54*	Подшипники левый и правый вала вентилятора очистки	«	2
41	Подшипники конического редуктора загрузного шнека бункера	Солидол Ж или Солидол С	1
46	Ось рычага натяжного ролика привода наклонной камеры	Литол-24	1
52	Втулка с упорной резьбой вариатора вентилятора	Смазка графитная УСсА	1
61	Ось воздухозаборника вращающегося	Литол-24	1
Периодичность смазки - 240 часов			
1, 49	Наружная поверхность корпуса наклонной камеры	Литол-24	2
3	Ось вращения трапа	То же	1
10*	Трущиеся поверхности поворотного устройства выгрузного шнека	«	2
11*	Трущиеся поверхности поворотного устройства выгрузного шнека	«	1
15*, 32*	Подшипники левый и правый вала ротора соломоизмельчителя	«	2
16*, 17*	Опора оси качания управляемого моста	«	2
21*, 59*	Шворни и опорные подшипники поворотных кулаков моста управляемых колес	«	2
22, 58	Подшипники ступиц моста управляемых колес	«	2
23	Редуктор конический привода наклонного шнека	Масло ТАД 17И (ТМ-5-18)	Замена
24	Привод зерновой группы	Смазка графитная УСсА	1
27	Кронштейн поворотного трапа	Литол-24	1
28	Шток блокировки гидроцилиндра механизма переключения передач	Масло ТАД 17И или ТМ-5-18	1
31	Тягово-сцепное устройство	Литол-24	1
33	Привод соломоизмельчителя	Смазка графитная УСсА	1
35	Ступица предохранительной муфты колосового элеватора	То же	1
36	Ось рычага натяжного ролика привода вентилятора двигателя	Литол-24	1
37	Натяжные ролики привода вращающегося воздухозаборника	МаслоТАп-15 или ТМ-3-18	1
39	Привод отбойного битера	Литол-24	1
40	Ось рычага натяжного ролика привода горизонтального шнека	То же	1
42	Редуктор конический загрузного шнека	МаслоТАп-15 или ТМ-3-18	Замена
43	Привод контрпривода привода соломоизмельчителя	Смазка графитная УСсА	1
44	Ступица предохранительной муфты зернового элеватора	То же	1
51	Привод контрпривода привода вентилятора	«	1
55*	Подшипник вала распределительного шнека	Литол-24	1
56	Привод зернового шнека	Смазка графитная УСсА	1
57	Привод вала копелателя	То же	1
62, 63	Опора наклонной камеры	Литол-24	2
Периодичность смазки - 480 часов			
12*, 38*	Подшипники левый и правый вала главного контрпривода	Литол-24	2
14	Бак масляный гидросистем	Масло МГЕ-46В	Замена 75л
26	Бортные редуктора (левый и правый) и коробка диапазонов моста ведущих колес	Масло ТАД 17И или ТМ-5-18	Замена 18л
34	Главный редуктор	То же	Замена 5л

Техническое обслуживание



Таблица смазки жатки

№ поз. на схеме смазки	Наименование точек смазки	Наименование и марка смазки при эксплуатации и хранении	Кол. точек смазки
Периодичность смазки - 10 часов			
4	Шарниры карданного вала	Смазка 158 или 158М	2
5	Подшипники кожуха карданного вала	Литол-24	2
6	Втулка скольжения вариатора	Смазка графитная СКа 2/6-г3	1 2 качка
Периодичность смазки - 60 часов			
1	Беговая дорожка мотовила	Литол-24	2
2	Правая и левая цапфы мотовила	То же	2
7	Храповик обгонной муфты	«	1
11	Подшипник угловой передачи	«	1 1-2 качка
12	Корпус угловой передачи	«	1 10-12 качков
14	Телескопическое соединение карданного вала	«	1
Периодичность смазки - 240 часов (сезонная)			
3, 13	Подшипники шнека	Литол-24	2
8	Подшипники обгонной муфты	То же	1
9	Ось рычага ведомого шкива вариатора	«	1
10	Втулка натяжного ролика	«	1

Смазка транспортной тележки



Таблица смазки транспортной тележки

№ поз. на схеме смазки	Наименование точек смазки	Наименование и марка смазки при эксплуатации и хранении	Кол. точек смазки
Периодичность смазки - 240 часов (сезонная)			
1	Ось вращения дышла	Литол-24	1
2	Подшипники ступицы колес транспортной тележки	То же	4

Перечень элементов схем электрических комбайна

Позиция	Наименование элементов
A1, A2, A10	Сборка диодная СД 5
A3	Источник питания ЭКО-БПС-50-24/12-1
A4, A5	Сборка диодная СД 9 ОК
A9	Модуль К-1А
A15	Кондиционер
A23	Устройство формирования импульсов
A25	Блок модуля потерь
A50	Модуль ввода/вывода
A51	Модуль терминальный графический
A52	Панель оператора
A55	Блок периферийный
A60	Блок электронный управления дизелем
A61	Датчик регулятора оборотов дизеля PTO Control Sensor 23526049
B1, B2	Сенсор индуктивный BES M18MI-NSC80B-BP03
B3, B4	Датчик бесконтактный индуктивный ДИ-472Р
BA1	Магнитола автомобильная URAL RM-252SA
BA2	Акустическая система URAL AS-U1301
BK1, BK2	Датчик ДУТЖ-01
BP1	Датчик давления 18.3829010
BP2	Датчик давления 16.3829
BP4	Датчик давления хладагента H11-001-378
BP5	Датчик барометрического давления воздуха 1807253С1
BQ1...BQ6	Датчик ДПЗП-1
BR1...BR7	Преобразователь первичный ПрП-1М
E1	Светильник ЛП-93АМ 6м с выключателем У2
EL1, EL2	Фара 341.3711010
EL4, EL5, EL9...EL11, EL17, EL30, EL31	Фара рабочая 8724.304/6
EL14	Блок плафонов 2312.3714
EL18	Фара рабочая 8724.304/8
EL19	Фара заднего хода 2112.3711-01
EL21	Лампа А24-21-3
HL11	Фонарь освещения номерного знака ФП 131 АБ
F1	Предохранитель 331.3722
F2	Предохранитель самовосстанавливающийся MF-R900
FU1	Предохранитель 542.3722 (2123-3722160-01)
FU3, FU13, FU16, FU22	Предохранители 10А 352.3722 (2110-3722110)
FU5, FU9, FU10, FU14, FU23, FU24, FU25, FU27, FU29, FU33	Предохранители 15А 353.3722 (2110-3722115)
FU4, FU6, FU7, FU8, FU11, FU12, FU32	Предохранители 7,5А 351.3722 (2110-3722107)
FU19, FU28, FU30	Предохранители 25А 355.3722 (2110-3722125)
FU35, FU37	Предохранители 5А 35.3722 (2110-3722105)
FU36	Предохранители 30А 356.3722 (2110-3722130)
FU26	Блок предохранителей БП-2
FU2	Блок предохранителей БП-8
G1	Генератор 4007.3771-86
GB1, GB2	Батарея 6СТ-190А
HA2	Сигнал звуковой безрупорный С313
HA3	Сигнал звуковой безрупорный С314
HA4	Сигнализатор заднего хода разнотональный СЗХР-01
HA5	Буззер PL-27А35Р-24V
HL1	Контрольная лампа 24.3803-47
HL2	Контрольная лампа 24.3803-98
HL3	Контрольная лампа 24.3803-28
HL4	Контрольная лампа 24.3803-05
HL5	Контрольная лампа 24.3803-07
HL6	Контрольная лампа 24.3803-196
HL20	Контрольная лампа 24.3803-91
HL21	Контрольная лампа 24.3803-124
HL22	Контрольная лампа 24.3803-31
HL7, HL9	Фонарь передний многофункциональный 3723.3712
HL8, HL10	Фонарь знака автопоезда ФА-1,1
HL12, HL13	Фонарь задний многофункциональный 7313.3716
HL14, HL15	Маяк сигнальный МС-2-24-0 (оранжевый)

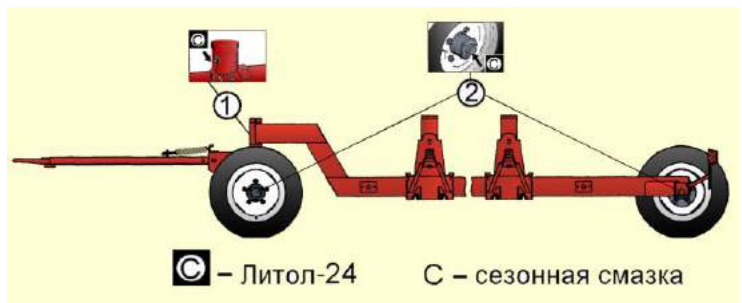
Позиция	Наименование элементов
KT1	Реле электронное РЭП-1
KT3	Реле электронное РЭП-3
KV1	Реле 738.3747-20
KV4, KV40	Реле 71.3747-11
KV2, KV5, KV6, KV11, KV19, KV35	Реле 983.3747
KV7	Прерыватель ПЭУП-4
KV8, KV9, KV10, KV20, KV21, KV26, KV27, KV30, KV31, KV34	Реле 903.3747-01
KV28, KV29	Реле YL-314-C-24VDC
M1	Стартер 25.3708-01
M2	Электромеанизм DA24-21B65 М 15 MON
M5	Электромеанизм D24-21B5-06 М3 N PO (24В) (Тип LA 10)
M6	Моторедуктор 0 390 442 409
M7	Электромеанизм D24-20A5-04 MON 78
MA1	Стеклоомыватель СЭАТ-18
MB1	Моторедуктор 192 090 021
MK1	Компрессор
Q1	Выключатель 1212.3737-07
RU1..., RU3, RU6	Варистор S14K25
SA1	Выключатель ВК353У
SA3	Переключатель подрулевой ПКП-1
SA4	Переключатель 0974-01.01
SA20	Переключатель 0974-03.05
SA21	Переключатель 0974-03.04
SA22	Переключатель 0974-03.43
SA23, SA24	Кнопка четырехпозиционная с нормально разомкнутыми контактами типа 4КНР
SA15, SA16	Переключатель 92.3709-04
SA11, SA17, SA18	Переключатель 92.3709-04.108
SA10, SA12, SA14	Переключатель 92.3709-04.109
SA13	Переключатель 92.3709-04.110
SB1	Выключатель кнопочный 11.3704-01
SB2	Выключатель ВК12-3
SB3	Выключатель аварийной сигнализации 32.3710М
SB4	Выключатель ВК 12-2
SB5	Переключатель 671.3709
SB6	Микропереключатель МП2105П УХЛ 3011А
SB10	Выключатель ВК 12-71
SB12	Кнопка К-4-2П (с красным протектором)
SB13	Кнопка К-4-1П (с черным протектором)
SB15	Выключатель 3037-10.60
SB16	Выключатель 3037-10.69
SB17, SB18	Выключатель 3037-11. зеленый
SB20	Кнопка восьмиугольная б/ф красная BSW-6A
SB24	Выключатель ВК 12-21
SL1	Датчик ДУМП-03
SL2	Указатель уровня масла FSK-127-2.X/C/-12
SL3	Датчик – гидросигнализатор ДГС-Т-01-24-01-К
SL4	Датчик уровня охлаждающей жидкости 2005190С1 (комплект двигателя International)
SL11, SL13	Датчик заполнения бункера
SK1	Датчик сигнализатора температуры ТМ111-01
SK2, SK3	Датчик сигнализатора температуры ТМ111-10
SP1	Датчик ДАДМ
SP3	Датчик засоренности масляного фильтра (комплект двигателя ЯМЗ)
SP7	Клапан-сигнализатор
ST	Датчик наличия воды 11.3845020
SP5	Выключатель света «стоп» гидравлический ВК12Б-Э
SP8	Индикатор электрический Х770050
SQ1	Выключатель ВК2-А2-Ш
SQ3, SQ4	Датчик ГПТ 467.60.000
WA1	Антенна штыревая 2102.7903
XS3	Розетка Р7-2
XS4	Колодка штыревая 1621959С1
YA1...YA23	Электромагнит

Схема электрическая принципиальная комбайна (лист 2)



Схема электрическая принципиальная комбайна (лист 3)



Схема электрическая принципиальная комбайна (лист 4)

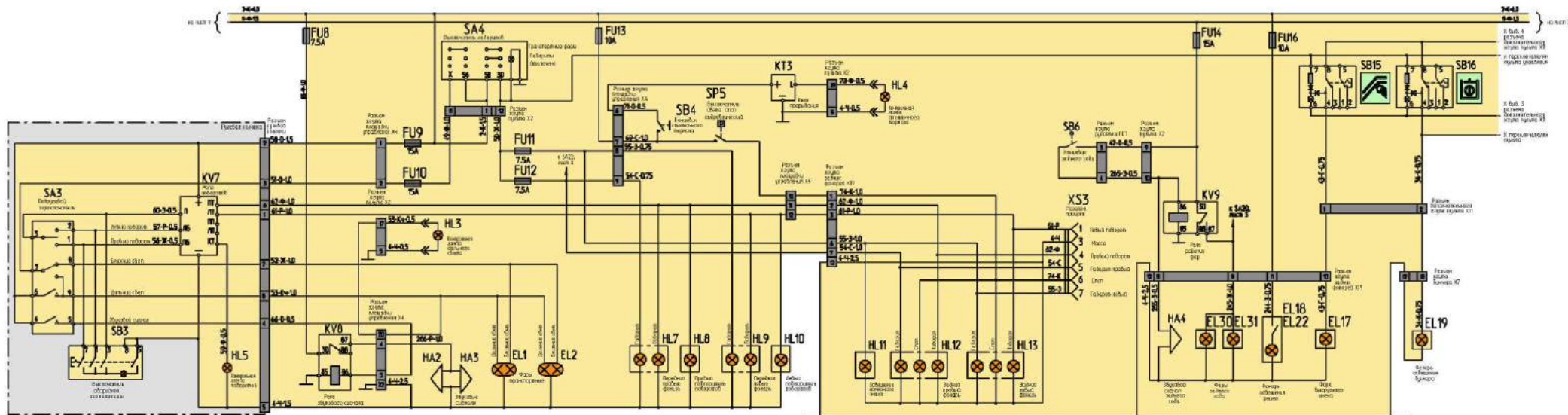

Схема электрическая принципиальная комбайна (лист 5)

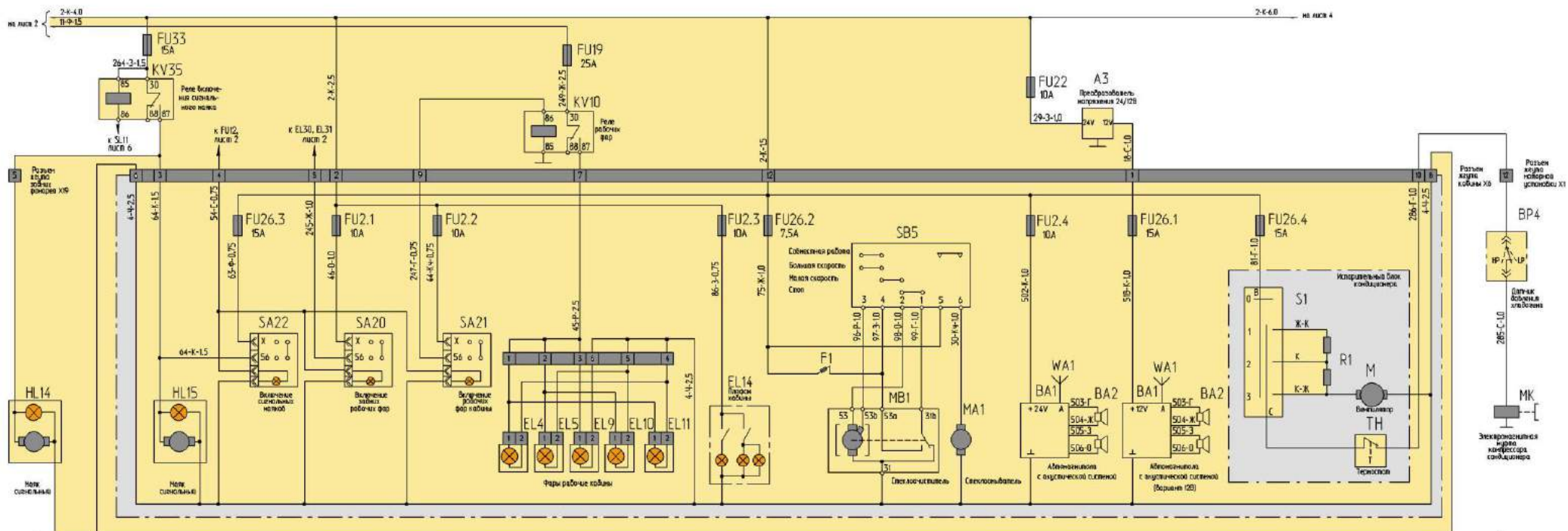

Схема электрическая принципиальная комбайна (лист 6)

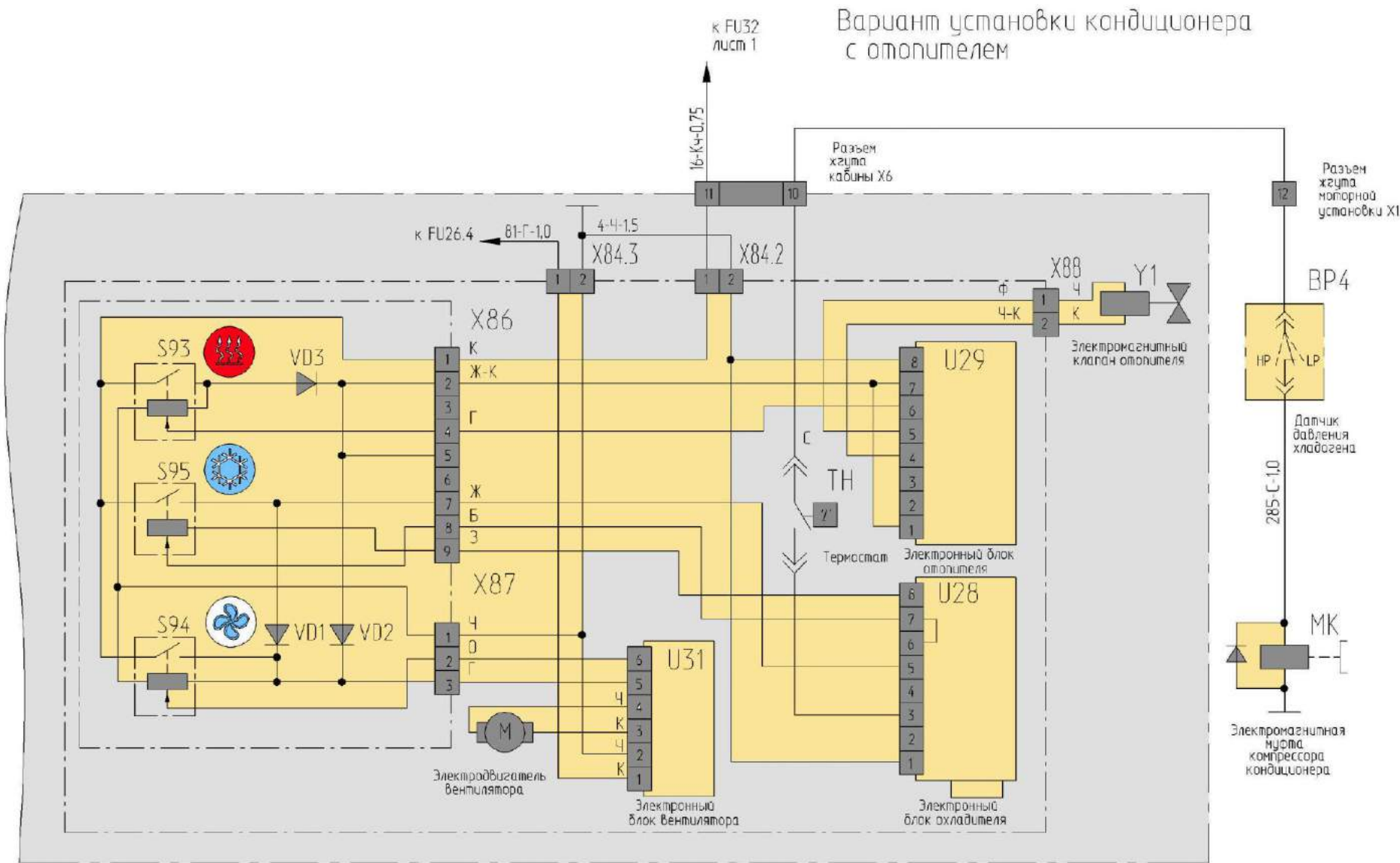

Схема электрическая принципиальная комбайна (лист 7)

Подключение системы информационно-управляющей бортовой "БИУС.03"

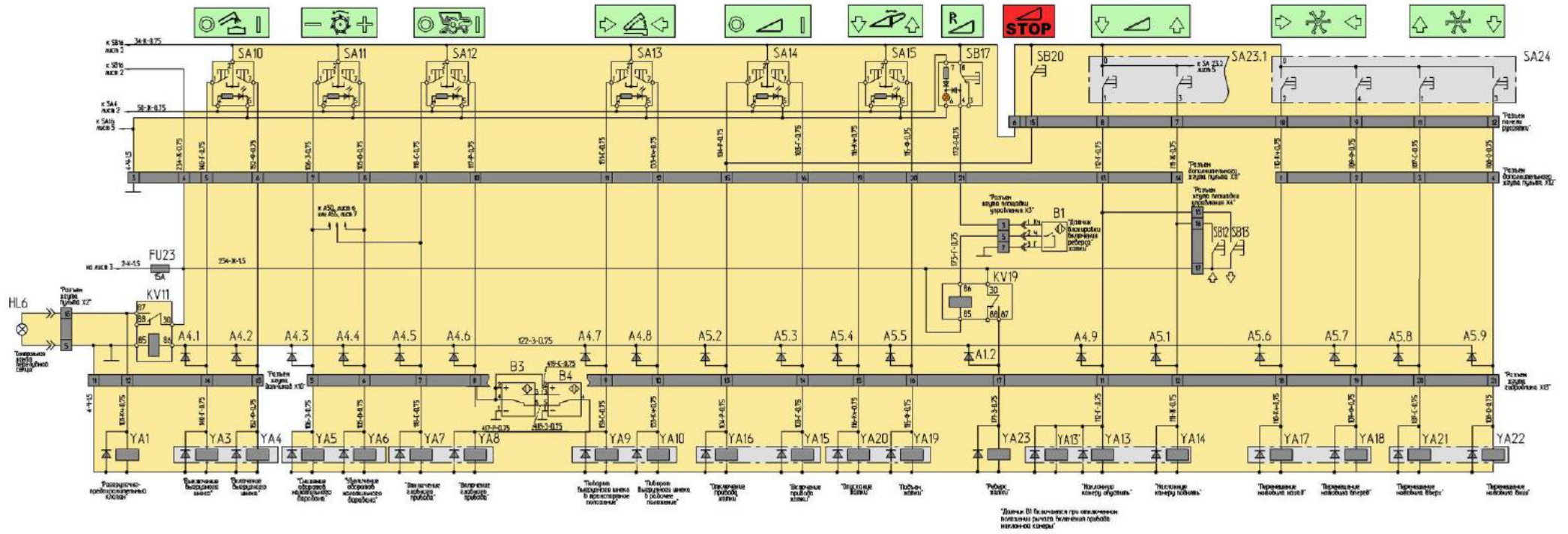

Схема электрическая принципиальная комбайна (лист 8)

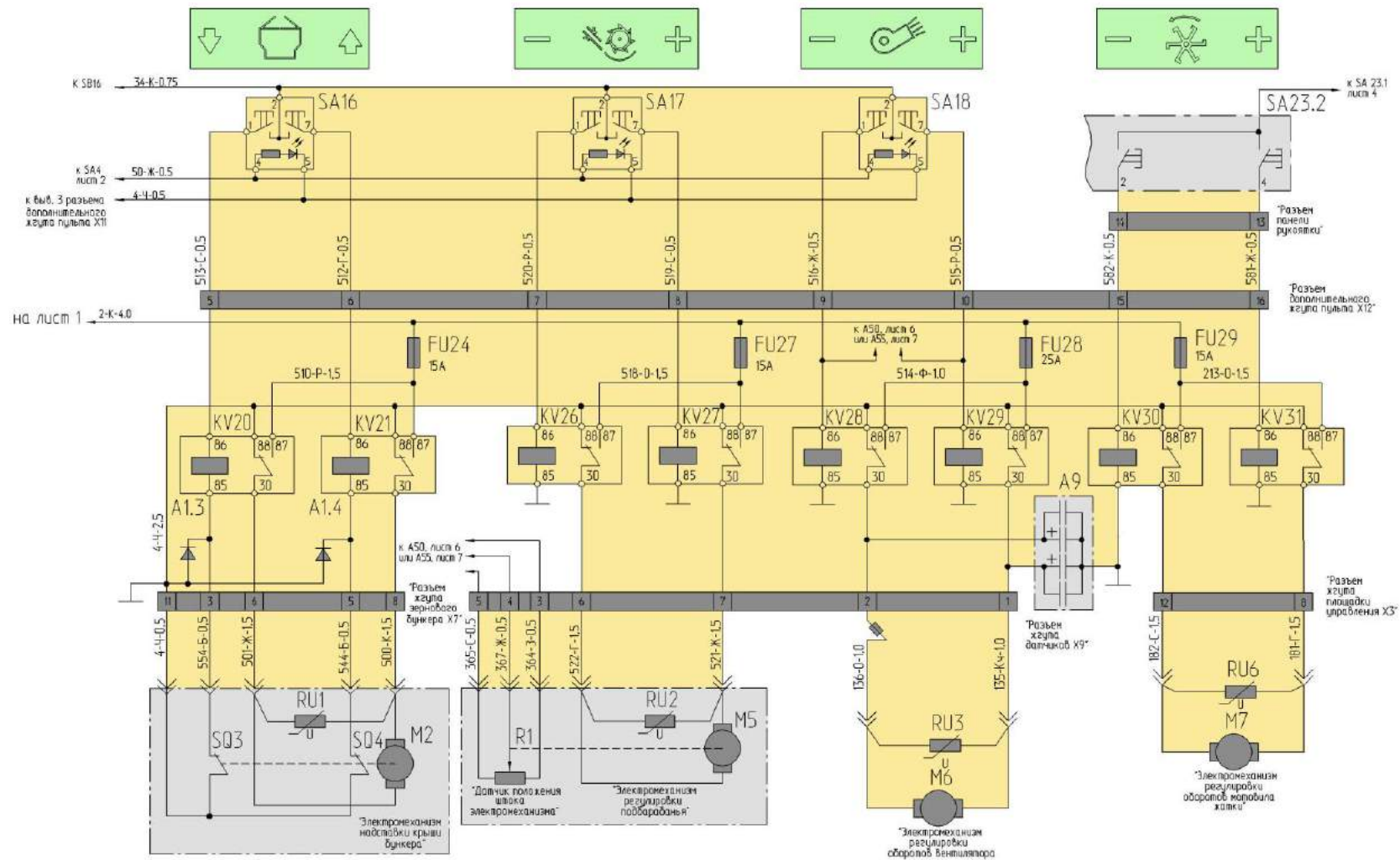
Подключение системы информационно "БИСК-01"

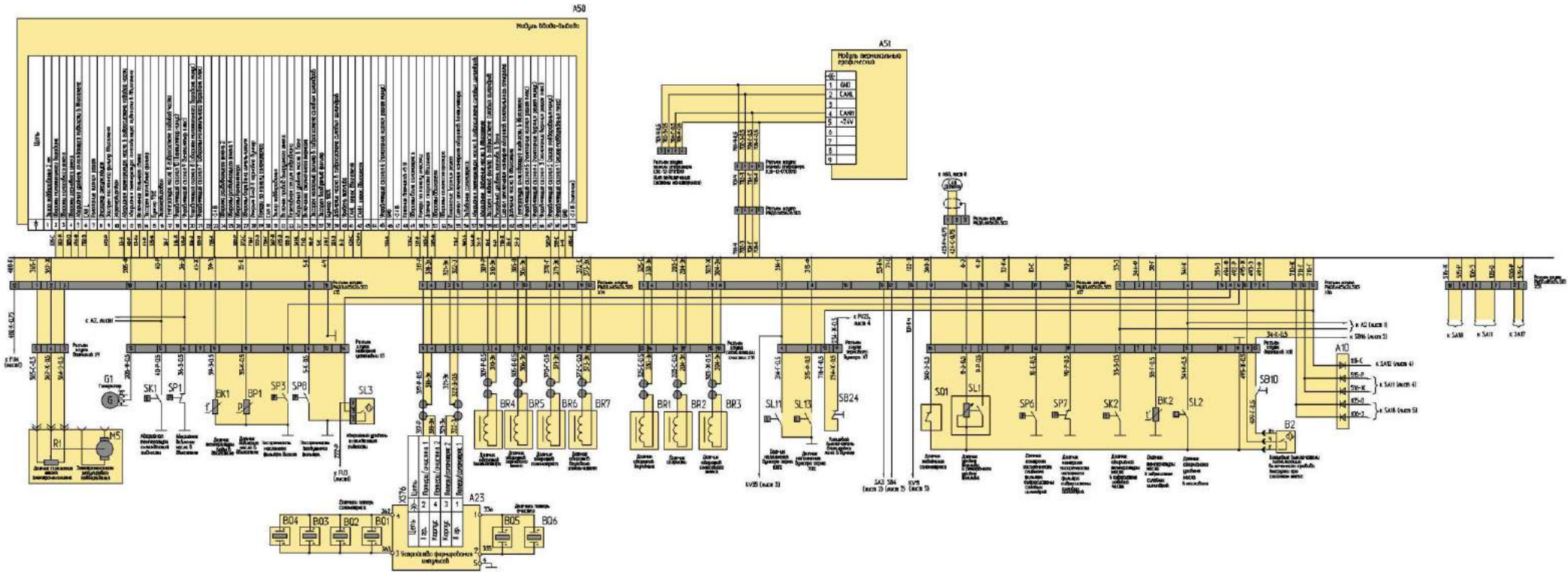

Схема электрическая принципиальная комбайна (лист 9)

Вариант подключения компьютера бортового "Вулкан-04"

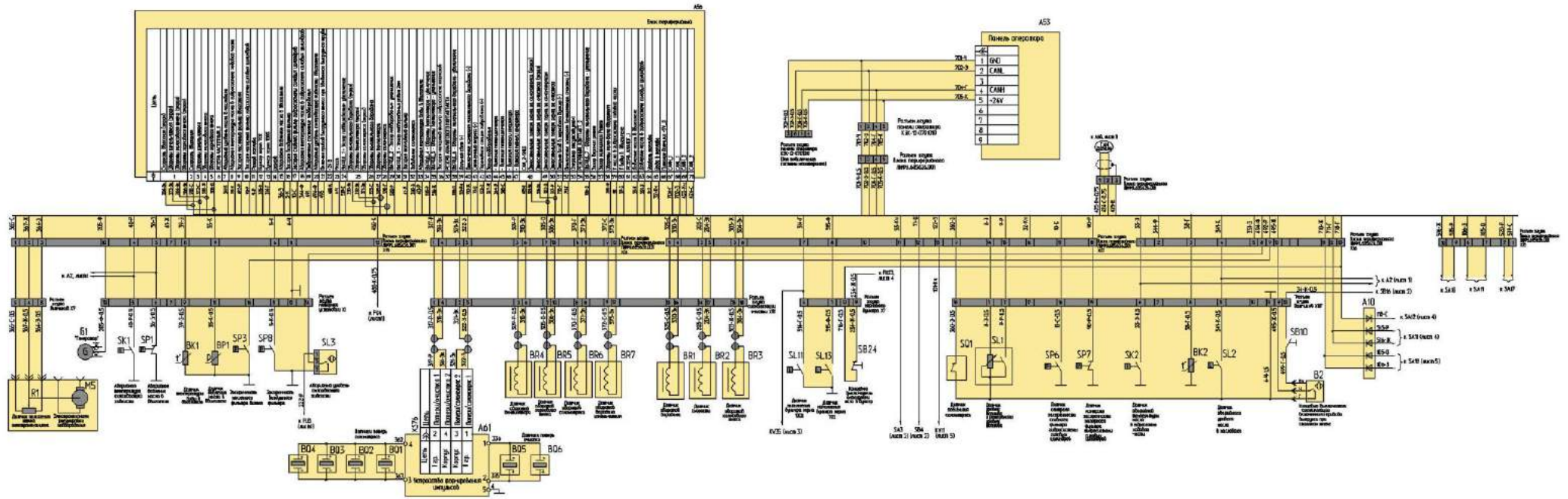

Схема электрическая принципиальная комбайна (лист 10)

Схема подключения для двигателя International

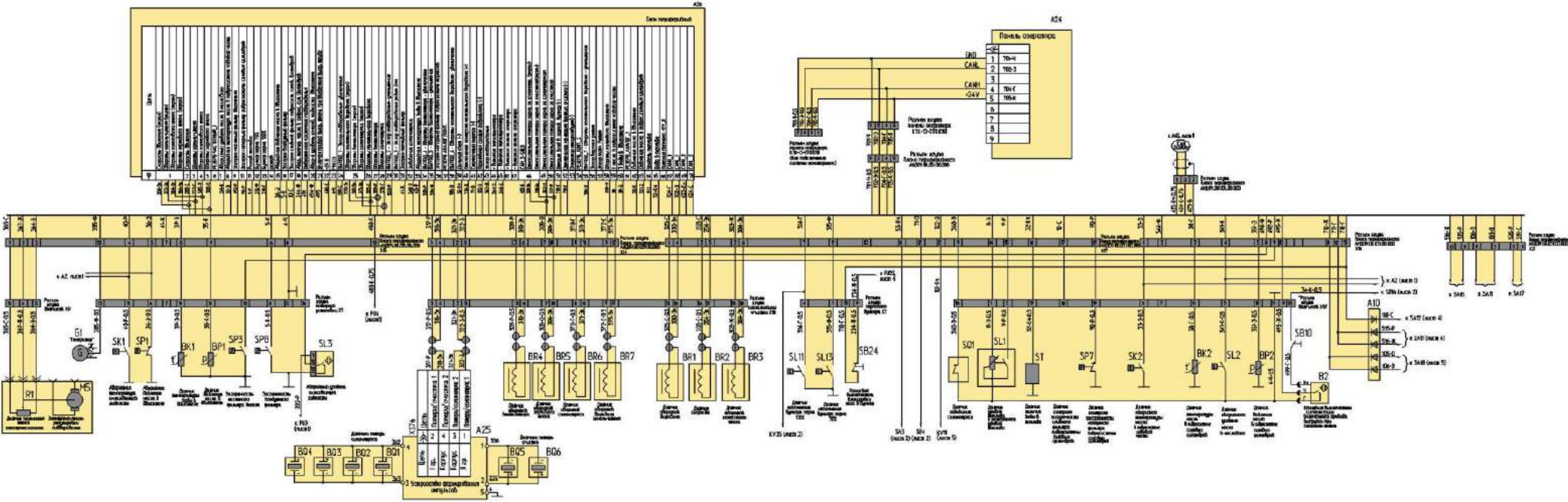
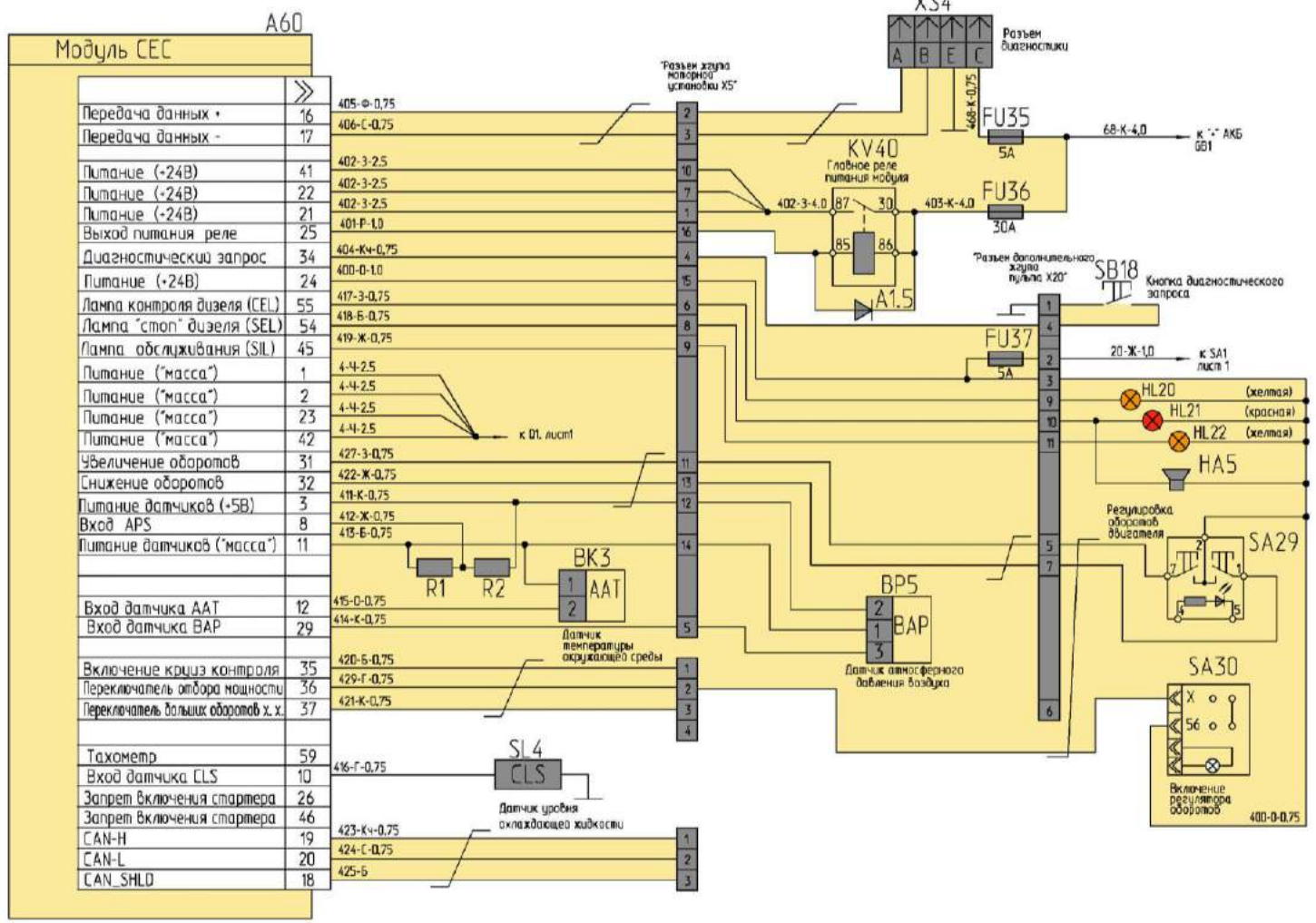

Бортовой компьютер «Вулкан-04». Бортовая информационная управляющая система БИУС-03.

Бортовой компьютер «Вулкан-04»



Бортовая информационная управляющая система БИУС-03

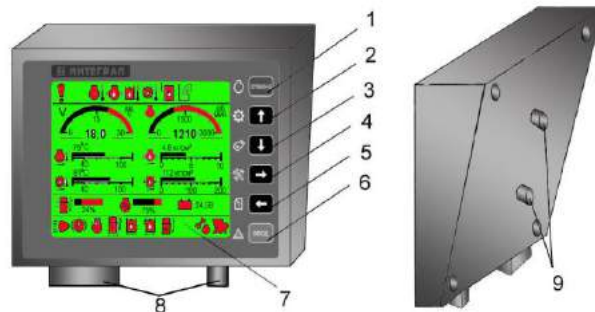

- 1 – 6 – кнопки управления
- 7 – жидкокристаллический (ЖК) дисплей
- 8 – разъемы для подключения блока
- 9 – винты для крепления кронштейна

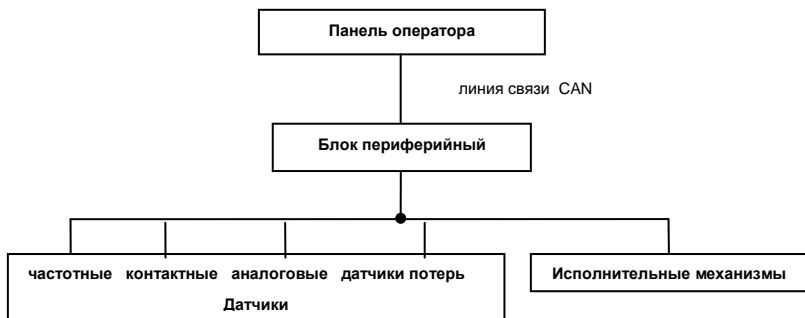

Экран технологического режима уборки (комбайнирования)

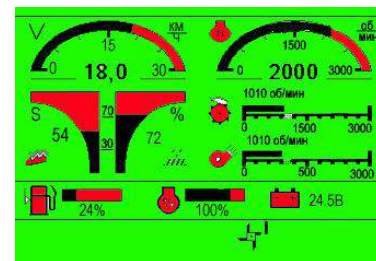

Структура экрана панели оператора

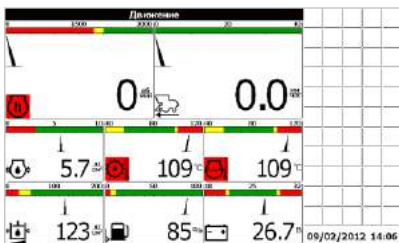

Режим работы панели оператора

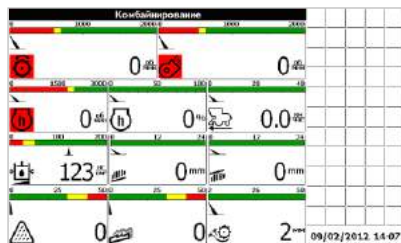

Экран транспортного режима

